

ISTERNINGSMASKINE

Betjeningsvejledning

Top – Line

Model W 21 L / LE / W
W 31 L / LE / W
W 51 L / LE / W
W 81 L / W



EU-Konformitätserklärung/ EU declaration of conformity/ Déclaration UE de conformité

Hersteller: WESSAMAT Eismaschinenfabrik GmbH
Manufacturer: Marie-Curie-Straße 1
Constructeur: D- 67661 Kaiserslautern
 Tel: +49 (0) 6301-7910-0
 Fax: +49 (0) 6301-7910-20

Bevollmächtigter Technische Unterlagen: Claudia Scheib
Authorised agent for technical documentation: c/o WESSAMAT Eismaschinenfabrik GmbH
Agent autorisé pour documentation technique:

Beschreibung der Maschine: **Serie:**
Description of machine: **Series:**
Description de la machine: **Série:**



Bezeichnung, Funktion: Eiswürfelbereiter/ Eisbereiter
Designation, Function: Ice cube maker/ Ice maker
Désignation, Fonction: Machine à glaçons

Modell, Typ:
Model, Type:
Modèle, Type:

Baujahr:
Year of manufacture:
Année de construction:

Hiermit erklären wir, dass die oben beschriebene Maschine bezüglich Konstruktion und Bau, in der von uns in Verkehr gebrachten Ausführung, den grundlegenden Sicherheits- und Gesundheitsschutzanforderungen der

Richtlinie 2006/42/EG über Maschinen

sowie den Anforderungen der folgenden EU-Richtlinien entspricht:

Richtlinie 2014/30/EU über die elektromagnetische Verträglichkeit

Richtlinie 2014/68/EU über Druckgeräte

Richtlinie 2014/35/EU über elektrische Betriebsmittel innerhalb bestimmter Spannungsgrenzen

Diese Erklärung verliert ihre Gültigkeit, falls an der Maschine eine nicht mit uns abgestimmte Änderung vorgenommen wird.

We herewith declare, that design and construction of the above mentioned machine, in the version that has been put on the market by us, meets the basic health and safety requirements according to the

Directive 2006/42/EC of machines

and the demands of the following EU-directives:

Directive 2014/30/EU of electromagnetic compatibility

Directive 2014/68/EU of pressure equipment

Directive 2014/35/EU of electrical equipment for use within certain voltage limits

This declaration expires if the machine is converted in a way that has not been approved by us.

Nous certifions par la présente que la conception, la construction et la mise en circulation de la machine désignée ci-dessus est conforme aux normes de sécurité et d'hygiène fondamentales de la

Directive 2006/42/CE pour machines

ainsi que les Directives UE suivantes:

Directive 2014/30/UE de la compatibilité électro-aimant

Directive 2014/68/UE des équipements sous pression

Directive 2014/35/UE du matériel électrique destiné à être employé dans certaines limites de tension

Ce certificat perd sa validité si la machine sera modifiée sans notre consentement préalable.

Angewandte harmonisierte Normen: EN 55014-1:2006/ A1:2009/ A2:2011
Applied harmonized standards: EN 55014-2:1997/ A1:2001/ A2:2008
Normes harmonisées appliquées: EN 61000-3-2:2014
 EN 61000-3-3:2013
 EN 60204-1:2006/ A1:2009/ AC:2010
 EN 60335-1:2012/ AC:2014/ A11:2014

Bevollmächtigter Unterschrift: Dipl. Wirt. Ing. Michael Jäger, Geschäftsführer
Authorised person for signature: c/o WESSAMAT Eismaschinenfabrik GmbH
Agent autorisé pour signature:

Ort, Datum, Unterschrift: Kaiserslautern, 21.08.2017
Place, Date, Signature:
Lieu, Date, Signature:

Maschinendaten/ General instructions/ Information générales

Identifikationsdaten/ Identification data/ Donnés d'identification :

Maschinentyp/ Machine type/ Type de machine

Kundeneintragungen/ Customer entries/ Inscriptions du client :

Inventar- Nr./ Inventory No./ No. de l'inventaire

Standort/ Place of installation/ Emplacement

Herstelleranschrift/ Manufacturer's address/ Adresse du constructeur :

Firmenname/ Company name/ Nom de l'entreprise
 Straße/ Street/ Rue
 Ort/ Sit/ Domicile
 Telefon/ Telephone/ Téléphone
 Fax/ Fax/ Fax

WESSAMAT Eismaschinenfabrik GmbH
 Marie-Curie-Straße 1
 D – 67661 Kaiserslautern
 +49 (0) 6301-7910-0
 +49 (0) 6301-7910-20

**Ersatzteilbeschaffung und Kundendienst/ Spare parts ordering and Customer service/
 Pour commander des pièces de rechange et service :**

Anschrift/ Address/ Adresse

Siehe oben/ same as above/ voir ci-dessus

Telefon/ Telephone/ Téléphone

+49 (0) 6301-7910-25

Dokumentdaten/ Document data/ Données de document :

Dok.-Nr./ Doc.-No./ Doc.- no.

BA-W19-W49

Erstelldatum/ Date of making/ Date d'élaboration

08.12.2006

Änderungsdatum/ Date of modification/
 Date de modification

20.03.2009

1. Grundlæggende information.....	6
1.1 Forskriftsmæssig anvendelse	6
1.2 Forpligtelse og ansvar.....	6
1.2.1 Brugers forpligtelse	6
1.2.2 Garanti og forpligtelser	6
1.2.3 Modifikation	7
1.3 Overensstemmelseserklæring.....	7
2. Generelle sikkerhedsanvisninger	7
2.1 Betjening af maskinen	7
2.2 Sikkerhedsforanstaltning ved brug	7
2.3 Fare fra elektricitet.....	8
2.4 Kølemiddel kredsløb.....	8
2.5 Brandslukning	8
2.6 Brug af Wessamat special rengøring.....	8
2.7 Smøremiddel	8
3. Emballering, opbevaring og transport.....	8
3.1 Udleveringstilstand.....	8
3.2 Emballering og transport.....	9
3.3 Opbevaring	9
4. Tekniske data og maskinbeskrivelse.....	9
4.1 Identifikation	9
4.2 Maskinudstyr og tilbehør	9
4.3 Støjniveau	9
4.4 Tekniske data og betjeningsbetingelser W21 L, LE, W	10
4.5 Tekniske data og betjeningsbetingelser W31 L, LE, W	11
4.6 Tekniske data og betjeningsbetingelser W51 L, LE, W	12
4.7 Tekniske data og betjeningsbetingelser W81 L, W.....	13
5. Installation og ibrugtagning	14
5.1 Opsætning	14
5.2 Installation af luftkølede enheder (version L).....	15
5.3 Installation af luftkølede enheder, indbygget (version LE).....	16
5.4 Installation af vandkølede enheder (version W).....	17
5.5 Afprøvning før ibrugtagning.....	18
5.6 Ibrugtagning	18
5.7 Produktionsknappens funktioner.....	18
6. Betjening	19
6.1 Funktion.....	19
6.2 Højde og tykkelse på isterningerne.....	20
6.3 Indstilling af isterningstykkelsen	21
6.4 Indstilling af isterningshøjde	21
7. Vedligeholdelse, service og problemløsning	22

7.1 Rengøring.....	22
7.1.1 Rengøring af vandbakke og vandniveau måleren.....	22
7.1.2 Rengøring af opbevaringsmagasinet.....	23
7.1.3 Rengøring af kondensator lameller (Kun luftkølede enheder).....	23
7.2 Vedligeholdelse	25
7.3 Problemløsning.....	26
8. Bortskaffelse	28
8.1 Bortskaffelsesvejledning	28
9. El-diagram	29
9.1 El-diagram W21 L, W31 L, W51 L, W81 L.....	29
9.2 El-diagram W21 LE, W31 LE, W51 LE	30
9.3 El-diagram W21 W, W31 W, W51 W, W81 W.....	31
10. Reservedelsliste	32
10.1 Reservedelsliste W21 L, LE, W.....	32
10.2 Reservedelsliste W31 L, LE, W.....	33
10.3 Reservedelsliste W51 L, LE, W.....	34
10.4 Reservedelsliste W81 L, W	35
10.5 Reservedelsposition W21 L	36
10.6 Reservedelsposition W21 LE	37
10.7 Reservedelsposition W21 W	38
10.8 Reservedelsposition W31 L	39
10.9 Reservedelsposition W31 LE	40
10.10 Reservedelsposition W31 W	41
10.11 Reservedelsposition W51 L	42
10.12 Reservedelsposition W51 LE	43
10.13 Reservedelsposition W51 W	44
10.14 Reservedelsposition W81 L	45
10.15 Reservedelsposition W81 W	46

1. Grundlæggende information

Denne betjeningsvejledning har til formål at gøre brugeren fortrolig med isterningsmaskinens betjening, sikkerhedsinstrukser og rengøringsprocedure.

1.1 Forskriftsmæssig anvendelse

Isterningsmaskinen er et teknisk apparat, som udelukkende er beregnet til kommerciel brug. Isterningsmaskinen er kun beregnet til produktion af isterninger. Der må kun benyttes hygiejnisk koldt drikkevand til denne maskine. Overholdelse af alle anvisninger i betjeningsvejledningen er en del af den forskriftsmæssige anvendelse.

Til alt andet brug skal der foreligge en skriftlig godkendelse fra producenten. Hvis det ikke anvendes korrekt kan der opstå farer. En anvendelse som ikke er i overensstemmelse med korrekt brug kan f.eks. være produktion af isterninger lavet af anden substans end vand.

1.2 Forpligtelse og ansvar

1.2.1 Brugers forpligtelse

Kendskab til de grundlæggende sikkerhedsanvisninger og sikkerhedsforskrifter er en forudsætning for korrekt og sikker betjening af maskinen samt problemfri drift. Denne betjeningsvejledning, og specielt sikkerhedsanvisningerne, skal overholdes af alle de personer, der betjener maskinen. Derudover skal gældende regler for det område, hvor maskinen skal anvendes, samt forskrifter til forhindring af ulykker, overholdes. Vejledningen bør opbevares omhyggeligt til eventuelt senere brug.

1.2.2 Garanti og forpligtelser

For garanti og forpligtelser gælder vores "Almindelige salgs- og leveringsbetingelser". Garanti og forpligtelseskrav ved personskade eller ved beskadigelse af maskinen er udelukket, hvis det er forårsaget af et af følgende punkter:

- ikke-forskriftsmæssig anvendelse af maskinen
- ikke forskriftsmæssig montage, igangsætning, betjening og vedligeholdelse af maskinen
- drift af maskinen med defekt sikkerhedsudstyr eller sikkerheds- og beskyttelsesanordninger, der enten er forkert monteret eller ikke er funktionsdygtige
- manglende overholdelse af anvisninger i betjeningsvejledningen, vedr. transport, opbevaring, montering, ibrugtagning, drift og vedligeholdelse af maskinen
- uautoriserede ændringer i maskinens konstruktion
- mangelfuld overvågning af maskindele, der udsættes for slid

- reparationer udført af usagkyndige personer
- rengøring og vedligeholdelse ikke udført regelmæssigt
- katastrofesituationer, der er forårsaget af fremmedlegemer, eller hører ind under force majeure

1.2.3 Modifikation

Der må ikke ændres på maskinen eller foretages om- eller tilbygninger af nogen art uden producentens skriftlige tilladelse. **Producentens garanti bortfalder**, hvis dette ikke overholdes.

Maskindele, der ikke er i perfekt stand, skal udskiftes. Der må kun anvendes originale reserve- og sliddele. Hvis der anvendes dele fremstillet af andre producenter, er der ingen sikkerhed for, at de er konstrueret til at overholde de pågældende belastnings- og sikkerhedskrav. **Producentens garanti bortfalder**, hvis dette ikke overholdes.

1.3 Overensstemmelseserklæring

Se overensstemmelseserklæring på side 2

2. Generelle sikkerhedsanvisninger

Betjeningsvejledning og alle sikkerhedsrelaterede dokumenter bør opbevares på et tilgængeligt sted. Derudover skal de gældende regler for det område, hvor maskinen skal anvendes, samt forskrifter til forhindring af ulykker, overholdes. Vejledningen bør opbevares omhyggeligt til eventuelt senere brug. Sørg for at alle sikkerheds- og advarselsskilte er i læselig stand og udskift hvis nødvendigt.

2.1 Betjening af maskinen

Isterningsmaskinen er konstrueret på grundlag af den sidste nye teknologi og i henhold til anerkendte sikkerhedstekniske regler. Til trods for dette kan der under maskinens drift opstå situationer, der kan betyde fare for liv og lemmer for brugeren og andre personer i området, eller føre til beskadigelse af maskinen samt tingskade. Maskinen må kun anvendes når den kører uden fejl og kun til den forskriftsmæssige anvendelse af maskinen. Fejl som kan have indvirkning på sikkerheden skal rettes med det samme.

2.2 Sikkerhedsforanstaltning ved brug

Brugeren skal have regelmæssig træning vedrørende korrekt brug (igangsætning, rengøring, slukning) af isterningsmaskinen. Maskinen må kun tages i brug når alle sikkerhedsforanstaltninger er fuldt funktionsdygtige. Ved brug, skal der sørges for at ingen personer kan komme til skade.

2.3 Fare fra elektricitet

Arbejde på de elektriske installationer med kun udføres af en autoriseret el-installatør.

De elektriske installationer på maskinen skal tjekkes regelmæssigt i henhold til de gældende regler. Løse forbindelse eller ødelagte kabler skal straks udbedres. Maskinen må ikke spules med vand da der herved kan opstå kortslutninger og skader på de elektriske dele.

ADVARSEL: Da stikket har en strøm afbrydelsesfunktion skal det være tilgængeligt efter opstilling eller indbygning. Hvis det ikke er tilfældet, skal der på stedet etableres en afbryder, f. eks sikringer med mindst 3 mm kontaktåbninger, med det formål at kunne afbryde maskinen fra strøm nettet under reparation og installation arbejde. Det anbefales også, at maskinen tilsluttes et HFI anlæg.

ADVARSEL: Ved arbejde indvendig i maskinen eller på de elektriske dele bør der slukkes for strømmen. (træk stikket ud, eller sikringen tages ud af gruppen) Sikre at der ikke kan tilsluttes strøm til maskinen, mens arbejdet udføres.

2.4 Kølemiddel kredsløb

Arbejde med kølemiddel kredsløbet må kun udføres af et autoriseret kølefirma.

2.5 Brandslukning

I tilfælde af brand, skal maskinen slukkes, da elektrisk betinget brand muligvis ikke kan bekæmpes effektivt. Ved høj temperatur kan kølemidlet fremkalde en farlig opløsning.

2.6 Brug af Wessamat speciel rengøring

Rengøringsmidlet bør holdes udenfor børns rækkevidde. Følg rengøringsinstruktionerne og anmærkning beskrevet i afsnit 7.1. I tilfælde af kontakt med øjnene, skyl med rigeligt med vand og søg læge. Ved utilsigtet indtagelse, drik rigeligt med vand og søg læge. Se venligst også sikkerhedsanvisningerne for rengøringsmidlet.

2.7 Smøremiddel

Det kan blive nødvendigt at smøre de bevægelige dele på maskinen. Brug venligst kun smøremiddel som er godkendt af fødevarestyrelsen. (f.eks. Klüber Lubrication "Polylub WH2" eller Interflon "Fin Lube Tf")

3. Emballering, opbevaring og transport

3.1 Udleveringstilstand

Maskinen er komplet monteret ved levering. Det pågældende drivmiddel (kølemiddel) er påfyldt.

3.2 Emballering og transport

Efter udpakning af maskinen, beholdes, hvis muligt, emballagen. Hvis maskinen skal sendes (f.eks. returneres til reparation) skal originalemballagen helst bruges.

Venligst marker maskinens position i emballagen på den udvendige side med ("OP").

Hvis maskinen skal sendes eller flyttes, venligst se anvisningerne ovenfor.

ADVARSEL: Før maskinen pakkes skal alt vand og is fjernes fra maskinen. Skift produktionskontakten til position "produktion aus/off" på produktionsvælgeren. Hvis der sidder isterninger på køleelement fingrene, ventes til disse slipper og falder ned i isterningsbakken. Derefter fjernes isterningerne fra bakken og bakken aftørres med en klud for at fjerne alt resterende fugt. Sluk for vandtilføjeisen, træk stikket ud og afmonter alle slanger.

3.3 Opbevaring

Hvis maskinen ikke installeres med det samme eller tilsluttes efter levering eller flytning, skal den opbevares **tørt** og **frost frit**.

4. Tekniske data og maskinbeskrivelse

4.1 Identifikation

Typeskiltet findes inde i maskinen på skillevæggen mellem isterningsfremstillingsudstyr og kompressorrum. Der sidder et andet typeskilt over den åbnede klap til magasinet til venstre på de skrå stykker.

CE mærket er placeret på fronten af isterningsmaskinen.

Den information som er på identifikationsskiltet svarer til maskinspecifikationen (se side 3)

4.2 Maskinudstyr og tilbehør

Isterningsmaskinen har følgende standard udstyr:

- Betjeningsvejledning
- Vandtilførselsslange
- Vandafløbsslange
- Kølevandsafløbsslange (kun til vandafkølede enheder)
- Stillefødder
- Isske

Et passende understel fås som tilbehør.

4.3 Støjniveau

Det vedvarende støjniveau fra maskinen er <70 dB(A).

Afhængig af de lokale betingelser, kan der forekomme højere støjniveau.

4.4 Tekniske data og betjeningsbetingelser W21 L, LE, W

Model	W21 L	W21 EL	W21 W
-------	-------	--------	-------

Generel data

Maskin mål –uden ben- HxBxD (mm)	465 x 365 x 530	530 x 460 x 530	465 x 365 x 530
Stille fødder fra – til (mm)	10-25		
Vægt (kg)	33	38	33
Køling	Luft	Luft	Vand

Produktionsdata

Produktion (kg pr. dag)	Ca. 24		
Opmagasiner	Ca. 10		
Vandforbrug til is tilberedelse (liter pr. kg)	Ca. 3,3		
Vandforbrug til kølesystem (liter pr. kg.)	-	-	Ca. 6,6

Energiforbrug

Spænding	230 V ~ / 50 Hz		
Strømforbrug	0,30 kW	0,35 kW	0,30 kW
Sikring (på opsætningsstedet)	≥ 10 A		
Længden på tilslutningskablet	Ca. 2,0 m		

Vandforbrug

Tryk	2 til 6 bar (28,6 til 85,7 psi)		
Temperatur (ideal/tilladt)	10-15 °C/ 2-25 °C		
Vandhårdhedsgrad	Maks. 25 °dH *)		Maks. 15 °dH *)
Vandtilløb			
Maskintilslutning -Ø	¾ - udvendigt gevind.		
Slange -Ø / længde	DN 8 (inkl. 2 x ¾ - indvendigt gevind) / ca. 1,5 m		
Vandafløb			
Maskintilslutning -Ø	20 mm		
Slange -Ø / længde	DN 20 / ca. 1,4 m		
Kølevandsafløb			
Maskintilslutning -Ø	-	-	10 mm
Slange -Ø / længde	-	-	DN 10 / ca. 1,4 m

Miljøbetingelser

Temperatur (ideal/tilladt)	15-20 °C/ 10-30 °C	15-20 °C/ 10-45 °C
Opstillingsposition	På fast underlag, god ventilation	
Installationshøjde	Mindst 10 cm over afløbsslangen	

Det skal sikres at underlaget kan klare maskinens vægt.

*) Hvis vandhårdhedsgraden overstiger maksimumværdien, anbefales det at bruge blødgøringsanlæg.

4.5 Tekniske data og betjeningsbetingelser W31 L, LE, W

Model	W31 L	W31 EL	W31 W
-------	-------	--------	-------

Generel data

Maskin mål –uden ben- HxBxD (mm)	515 x 465 x 530	580 x 560 x 530	515 x 465 x 530
Stille fødder fra – til (mm)	10-25		
Vægt (kg)	39	42	39
Køling	Luft	Luft	Vand

Produktionsdata

Produktion (kg pr. dag)	Ca. 35		
Opmagasinering	Ca. 16		
Vandforbrug til is tilberedelse (liter pr. kg)	Ca. 2,9		
Vandforbrug til kølesystem (liter pr. kg.)	-	-	Ca. 8,2

Energiforbrug

Spænding	230 V ~/ 50 Hz		
Strømforbrug	0,39 kW	0,44 kW	0,39 kW
Sikring (på opsætningsstedet)	≥ 10 A		
Længden på tilslutningskablet	Ca. 2,0 m		

Vandforbrug

Tryk	2 til 6 bar (28,6 til 85,7 psi)		
Temperatur (ideal/tilladt)	10-15 °C/ 2-25 °C		
Vandhårdhedsgrad	Maks. 25 °dH *)		Maks. 15 °dH *)
Vandtilløb			
Maskintilslutning -Ø	¾ - udvendigt gevind.		
Slange -Ø / længde	DN 8 (inkl. 2 x ¾ - indvendigt gevind) / ca. 1,5 m		
Vandafløb			
Maskintilslutning -Ø	20 mm		
Slange -Ø / længde	DN 20 / ca. 1,4 m		
Kølevandsafløb			
Maskintilslutning -Ø	-	-	10 mm
Slange -Ø / længde	-	-	DN 10 / ca. 1,4 m

Miljøbetingelser

Temperatur (ideal/tilladt)	15-20 °C/ 10-30 °C	15-20 °C/ 10-45 °C
Opstillingsposition	På fast underlag, god ventilation	
Installationshøjde	Mindst 10 cm over afløbsslangen	

Det skal sikres at underlaget kan klare maskinens vægt.

*) Hvis vandhårdhedsgraden overstiger maksimumværdien, anbefales det at bruge blødgøringsanlæg.

4.6 Tekniske data og betjeningsbetingelser W51 L, LE, W

Model	W51 L	W51 EL	W51 W
-------	-------	--------	-------

Generel data

Maskin mål –uden ben- HxBxD (mm)	655 x 485 x 615	720 x 580 x 615	655 x 485 x 615
Stille fødder fra – til (mm)	10-25		
Vægt (kg)	49	51	49
Køling	Luft	Luft	Vand

Produktionsdata

Produktion (kg pr. dag)	Ca. 55		
Opmagasinerings	Ca. 30		
Vandforbrug til is tilberedelse (liter pr. kg)	Ca. 2,7		
Vandforbrug til kølesystem (liter pr. kg.)	-	-	Ca. 7,2

Energiforbrug

Spænding	230 V ~/ 50 Hz		
Strømforbrug	0,48 kW	0,53 kW	0,48 kW
Sikring (på opsætningsstedet)	≥ 10 A		
Længden på tilslutningskablet	Ca. 2,0 m		

Vandforbrug

Tryk	2 til 6 bar (28,6 til 85,7 psi)		
Temperatur (ideal/tilladt)	10-15 °C/ 2-25 °C		
Vandhårdhedsgrad	Maks. 25 °dH *)		Maks. 15 °dH *)
Vandtilløb			
Maskintilslutning -Ø	¾ - udvendigt gevind.		
Slange -Ø / længde	DN 8 (inkl. 2 x ¾ - indvendigt gevind) / ca. 1,5 m		
Vandafløb			
Maskintilslutning -Ø	20 mm		
Slange -Ø / længde	DN 20 / ca. 1,4 m		
Kølevandsafløb			
Maskintilslutning -Ø	-	-	10 mm
Slange -Ø / længde	-	-	DN 10 / ca. 1,4 m

Miljøbetingelser

Temperatur (ideal/tilladt)	15-20 °C/ 10-30 °C	15-20 °C/ 10-45 °C
Opstillingsposition	På fast underlag, god ventilation	
Installationshøjde	Mindst 10 cm over afløbslangen	

Det skal sikres at underlaget kan klare maskinens vægt.

*) Hvis vandhårdhedsgraden overstiger maksimumværdien, anbefales det at bruge blødgøringsanlæg.

4.7 Tekniske data og betjeningsbetingelser W81 L, W

Model	W81 L	W81 W
Generel data		
Maskin mål –uden ben- HxBxD (mm)	705 x 615 x 645	705 x 615 x 645
Stille fødder fra – til (mm)	150 - 170	
Vægt (kg)	71	71
Køling	Luft	Vand
Produktionsdata		
Produktion (kg pr. dag)	Ca. 80	
Opmagasinering	Ca. 50	
Vandforbrug til is tilberedelse (liter pr. kg)	Ca. 2,7	
Vandforbrug til kølesystem (liter pr. kg.)	-	Ca. 10,8
Energiforbrug		
Spænding	230 V ~/ 50 Hz	
Strømforbrug	0,60 kW	0,56 kW
Sikring (på opsætningsstedet)	≥ 10 A	
Længden på tilslutningskablet	Ca. 2,0 m	
Vandforbrug		
Tryk	2 til 6 bar (28,6 til 85,7 psi)	
Temperatur (ideal/tilladt)	10-15 °C/ 2-25 °C	
Vandhårdhedsgrad	Maks. 25 °dH *)	Maks. 15 °dH *)
Vandtilløb		
Maskintilslutning -Ø	¾ - udvendigt gevind.	
Slange -Ø / længde	DN 8 (inkl. 2 x ¾ - indvendigt gevind) / ca. 1,5 m	
Vandafløb		
Maskintilslutning -Ø	20 mm	
Slange -Ø / længde	DN 20 / ca. 1,4 m	
Kølevandsafløb		
Maskintilslutning -Ø	-	10 mm
Slange -Ø / længde	-	DN 10 / ca. 1,4 m
Miljøbetingelser		
Temperatur (ideal/tilladt)	15-20 °C/ 10-30 °C	15-20 °C/ 10-45 °C
Opstillingsposition	På fast underlag, god ventilation	
Installationshøjde	Mindst 10 cm over afløbsslangen	

Det skal sikres at underlaget kan klare maskinens vægt.

*) Hvis vandhårdhedsgraden overstiger maksimumværdien, anbefales det at bruge blødgøringsanlæg.

5. Installation og ibrugtagning

Følg instruktionerne nedenfor ved opsætning og installation for at sikre den optimale funktion af isterningsmaskinen.

5.1 Opsætning

Isterningsmaskinen må ikke anvendes i:

- eksplosionsfarlige omgivelser
- omgivelser med giftige dampe
- fugtige rum

Direkte varmekilder så som ovne, opvaskemaskiner osv. vil forringe isterningsmaskinens ydeevne og øge rengøringsbehovet og energiforbruget.

NB: Ved bestemte omgivelsesbetingelser (F.eks. høj omgivelsestemperatur og/eller høj luftfugtighed) kan der forekomme kondens rundt om isterningsmaskinen.

5.1.1

Fjern emballagen ved modtagelse (behold indpakningen i det tilfælde at maskinen skal returneres til service). Før installationen påbegyndes, aftages den hvide plastfolie, der beskytter maskinens rustfri overflader.

5.1.2

Maskinen skal opstilles på et fast underlag, og det skal sikres, at maskinen står helt lige (vandret). Derefter laves et lille fald bagud, dette laves ved hjælp af en højde forskel på maks. 5 mm på de forreste og de bagerste stille fødder. Der må ikke ændres på den vandrette opstilling af maskinen.

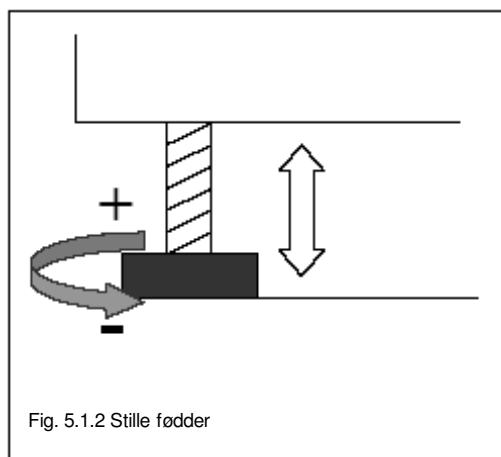

NB: Al tilslutninger skal være i overensstemmelse med de gældende regler! Se venligst betjeningsbetingelserne i kapitel 4.4 – 4.7

5.2 Installation af luftkølede enheder (version L)

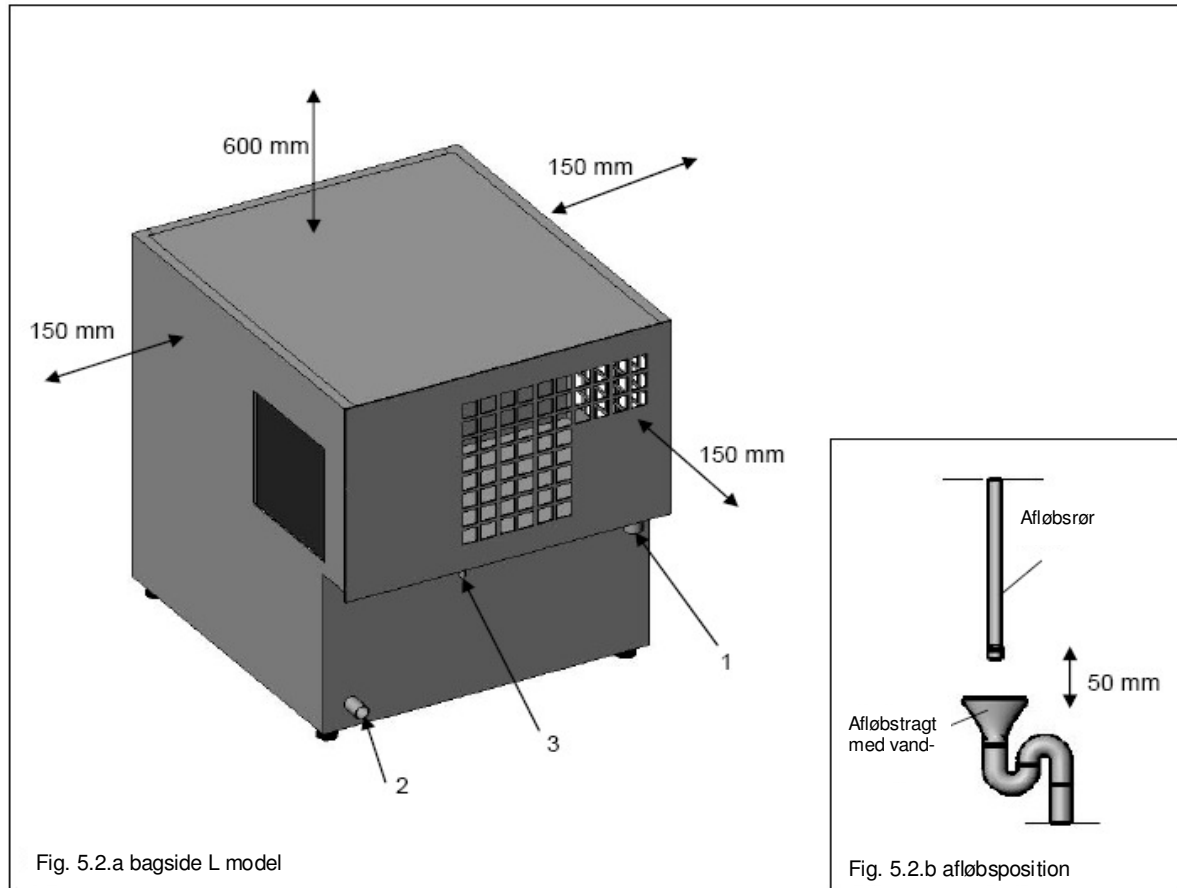

For at sikre en effektiv drift, af luftkølede enheder skal minimums afstanden til vægge på alle sider og ovenover overholdes (se fig. 5.2.a)
Den varme luft som genereres af luftkølede enheder skal have mulighed for at komme væk, fordi der ellers vil være en risiko for luft kortslutning.

NB: Hvis en luftkølet isterningsmaskine opstilles i et lille lukket rum, er det vigtigt at sikre tilstrækkelig luftcirkulation. (Luftforsyning)

5.2.1 Tilslut den vedlagte slange, (DN 8; 3/4" slangeforskruning) til vandtilførsel (1) til vandhanen (koldvandshanen)

5.2.2 Tilslut den vedlagte afløbsslange (DN 20) til restvandsafløbet (2) og tilslut det til afløbssystemet. Sikre at slangen har en tilstrækkelig hældning og ingen knæk. Utilstrækkelig hældning på afløbsslangen, vil forårsage vandoverløb fra magasinet og vandskade.

NB: Af hygiejniske grunde må afløbsrøret ikke tilsluttes direkte til afløbssystemet (se fig. 5.2.b).

5.2.3 Sæt stikket (3) i stikkontakten

5.3 Installation af luftkølede enheder, indbygget (version LE)

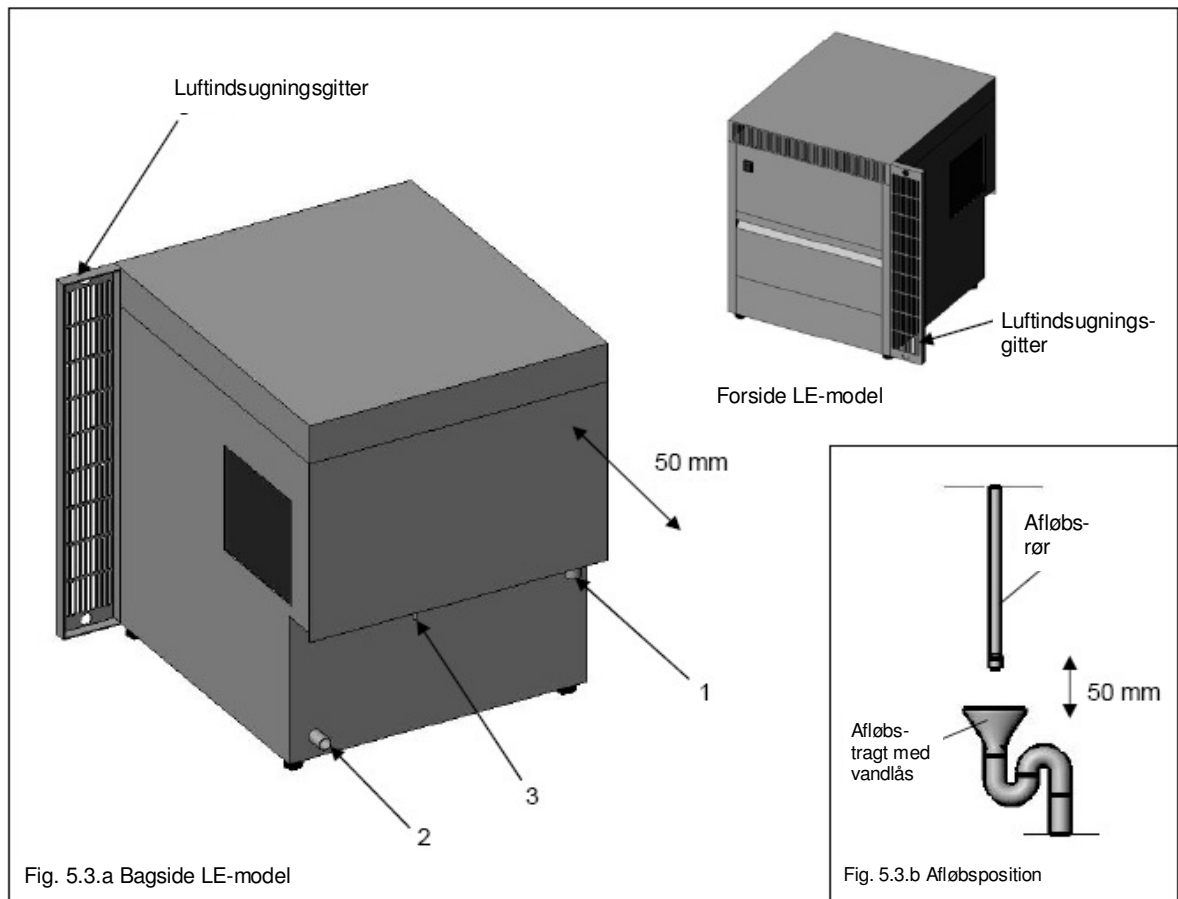

Luftkølede indbygningsmodeller af isterningsmaskinen kan opsættes uden at der skal tages højde for minimumsafstand, dog skal der være afstand fra væggen til bagsiden af maskinen for at have nok plads til tilslutning af diverse slanger. (se fig. 5.3.a).

Før installation monteres det vedlagte indsugningsgitter (se fig. 5.3.a) på venstre side af maskinen, oppefra og ned i de dertil beregnede huller.

NB: Når enheden skubbes på plads, kan afløbsslangen blive bukket eller bøjet, dette kan hindre korrekt passage for afløbsvandet. Venligst hold øje med dette ved installation.

5.3.1 Tilslut den vedlagte slange, (DN 8; 3/4" slangeforskruning) til vandtilførsel (1) til vandhanen (koldvandshanen)

5.3.2 Tilslut den vedlagte afløbsslange (DN 20) til restvandsafløbet (2) og tilslut det til afløbssystemet. Sikre at slangen har en tilstrækkelig hældning og ingen bøjninger.

Utilstrækkelig hældning på afløbsslangen, vil forårsage vandoverløb fra magasinet og vandskade.

NB: Af hygiejniske grunde må afløbsrøret ikke tilsluttes direkte til afløbssystemet (se fig. 5.3.b).

5.3.3 Sæt stikket (3) i stikkontakten

5.4 Installation af vandkølede enheder (version W)

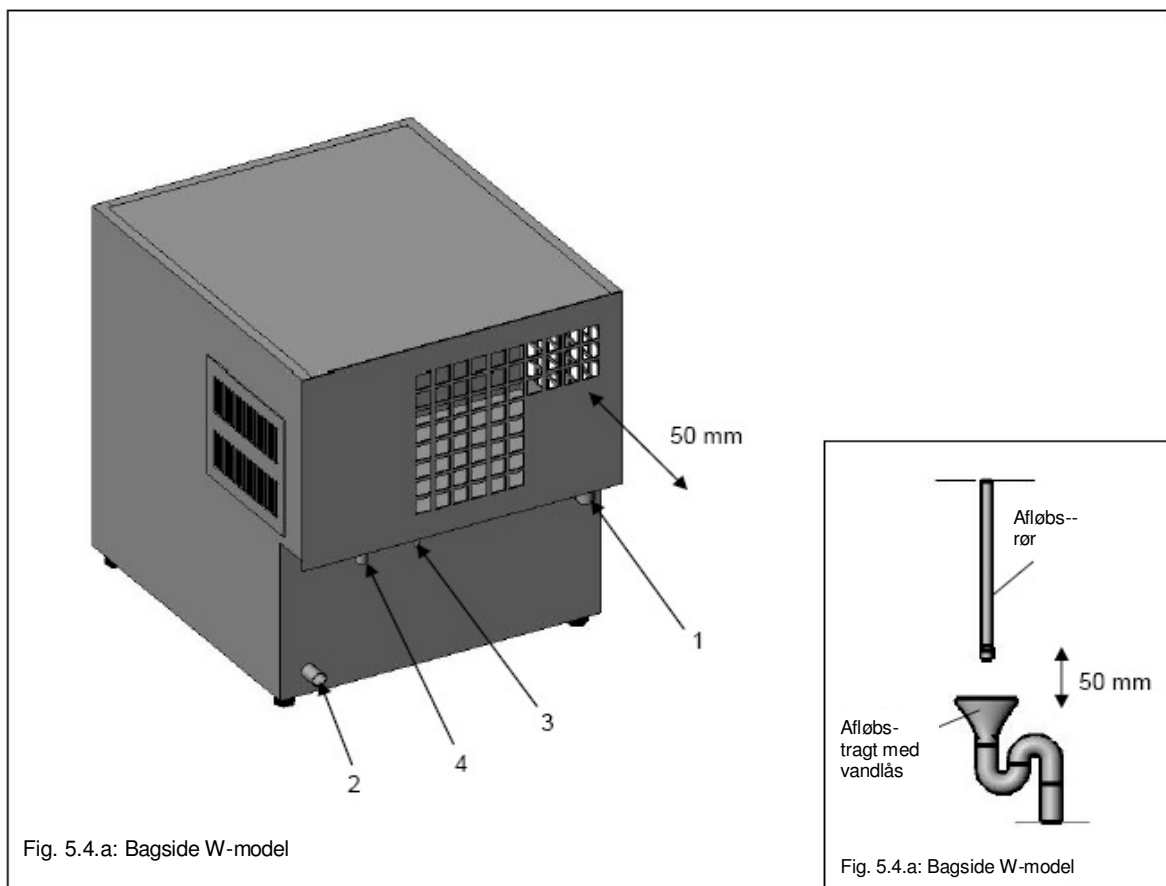

Vandkølede isterningsmaskiner kan opsættes uden at der skal tages højde for minimumsafstand, dog skal der være afstand fra væggen til bagsiden af maskinen for at have nok plads til tilslutning af diverse slanger. (se fig. 5.4.a).

NB: Når enheden skubbes på plads, kan afløbsslangen blive bukket eller bøjet, dette kan hindre korrekt passage for afløbsvandet. Venligst hold øje med dette ved installation.

5.4.1 Tilslut den vedlagte slange, (DN 8; 3/4" slangeforskruning) til vandtilførsel (1) til vandhanen (koldvandshanen)

5.4.2 Tilslut det vedlagte afløbsslange (DN 20) til restvandsafløbet (2) og tilslut det til afløbssystemet. Sikre at slangen har en tilstrækkelig hældning og ingen bøjninger. Utilstrækkelig hældning på afløbsslangen, vil forårsage vandoverløb fra magasinet og vandskade.

5.4.3 Tilslut det vedlagte afløbsrør (DN 10) til kølevandsafløbet (4) og tilslut det til afløbssystemet. Sikre at slangen har en tilstrækkelig hældning og ingen bøjninger.

NB: Af hygiejniske grunde må afløbsrøret ikke tilsluttes direkte til afløbssystemet (se fig. 5.4.b).

5.4.4 Sæt stikket (3) i stikkontakten

5.5 Afprøvning før ibrugtagning

Før den første gang tages i brug og efter en længere periode uden brug. (F.eks. ferielukning eller transport) skal isterningsmaskinen rengøres (se kapitel 7.1), og tjekkes af en installatør.

5.6 Ibrugtagning

Åben for vandhanen og tænd isterningsmaskinen (tryk produktionsknappen til "Produktion ein/on" position). Isterningsproduktionen starter automatisk.

5.7 Produktionsknappens funktioner

Produktionsknappen på fronten af isterningsmaskinen har flere funktioner, som er relevant for betjening og service, afbrydelse af funktion og rengøring. De individuelle funktioner er beskrevet nedenfor:

Position "Produktion ein/on":

Sættes produktionsknappen til position "Produktion ein/on" starter isterningsproduktionen automatisk (hvis der er tændt for strømmen). Isterningsmaskinen producerer isterninger indtil magasinet er fyldt. Niveauet af isterninger i magasinet er automatisk reguleret ved hjælp af en termostat. Når maksimumniveauet er nået i magasinet stopper produktionen automatisk og starter automatisk igen når et bestemt antal isterninger er fjernet



Position "Service"

Denne indstilling på produktionsknappen muliggør variabel positionering af isterningsvandbeholderen. **Denne funktion er kun nødvendig for en installatør som skal**

udføre vedligeholdelse og reparation. Til drift af isterningsmaskinen (f.eks afbrydelse af isterningsproduktion) og ved rutinemæssig rengøring af brugeren er denne indstilling uden betydning.

Position "Produktion aus/off"

Hvis der er pauser i brug på mere end 2-3 dage, skal isterningsmaskinen tages ud af brug. **NB: strømmen er stadig tilsluttet!** Dette giver mulighed for at spare strøm og vand. Desuden, bliver det resterende vand fra den sidste isterningsproduktion tømt ud af bakken. Dette anbefales af hygiejne mæssige årsager når enheden ikke er i brug over en længere periode.

Ved rengøring af isterningsmaskinen (specielt bakken og vandniveauføleren) skal position "produktion aus/off" vælges. Det gør tilgangen til bakken lettere og muliggør en hurtigere og effektiv rengøring. (se rengøring instruktionerne, afsnit 7.1.1)

NB: Af hygiejniske grunde, bør isterningerne fra de 2 første produktionscykluser ikke anvendes. Venligst fjern dem fra opbevaringsmagasinet.

6. Betjening

6.1 Funktion

Ved start af isterningsprocessen, fyldes vandbakken med vand fra koldt vandhanen. En elektronisk vand niveauføler sikrer at kun det nødvendige vand påfyldes.

Når vandbakken er fyldt, sættes den i bevægelse af bølgemotoren. Vandet fryses på "fordamperfingrene" som køles af kølemiddel, dette får isterningerne til at forme sig.

Ovenover vandbakken sidder fordamperen, fordamperfingrene stikker ned i vandbakken. Vandet fryser fast på de med kølemiddel afkølede fordamperfingrene og der dannes isterninger

Bølgefunktionen får kun vandmolekylerne til at sætte sig på "fordamperfingrene." Mineraler (f.eks. kalk) og skidt bliver i det overskydende vand. Dette sikrer at isterningerne er klare, også selv når vandet har en høj hårdhedsgrad.

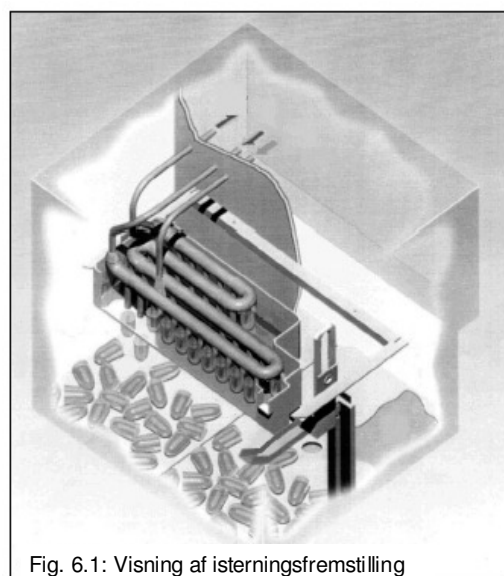

Fig. 6.1: Visning af isterningsfremstilling

Istykkelsen måles hele tiden af istykkelsesmotoren. Når isterningerne har nået den fra fabrikken indstillede størrelse, slutter processen. (Venligst se afsnit 6.2 vedr. tykkelsen af isterningerne).

Det resterende overskudsvand bliver ved en tippfunktion af vandbakken ledt over i en separat afløbsrende og videre ned i afløbet. Det sikrer at de allerede producerede isterninger ikke kommer i kontakt med vandet og at de derfor forbliver hygiejnisk upåklagelige.

Den automatiske afrimningsfase får isterningerne til at falde af fordamperen, så de falder ned i opbevaringsbeholderen. Når alle isterningerne har løsnet sig, kører bakken tilbage til sin originale position under "fordamperfingrene".

En ny isterning proces starter. Processen gentages til opbevaringsrummet er fyldt. Når opbevaringsrummet er fyldt stopper maskinen automatisk. Den starter automatisk igen når et vist antal isterninger er blevet fjernet fra opbevaringsrummet.

Bemærk: I tilfælde af længere produktionspauser (f.eks. ferier) anbefales det af maskinen slukkes (Position "Produktion aus/off") (se afsnit 5.7) og af hygiejniske grunde (automatisk tømning af overskydende vand i produktionsmagasinet) og omkostningsbesparelser (vand og el).

6.2 Højde og tykkelse på isterningerne

Højden og tykkelsen på de producerede isterninger afhænger af vandniveauet i magasinet og indstillingerne på istykkelsesmotoren. Vandniveauet bliver kontrolleret elektronisk via vandniveau sensoren. Istykkelsesmotoren tjekker istykkelsen hvert minut. Når den ønskede istykkelse er nået udløser istykkelsesmotoren en microswitch, som starter afrimningsfasen.

Højden og tykkelsen på isterningerne kan ændres ved at indstille vandniveau sensoren og istykkelsesmicroswitchen (se afsnit 6.3 og 6.4)

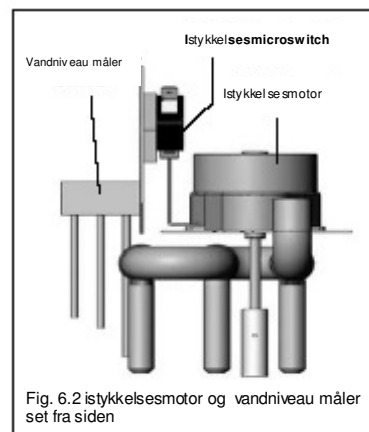
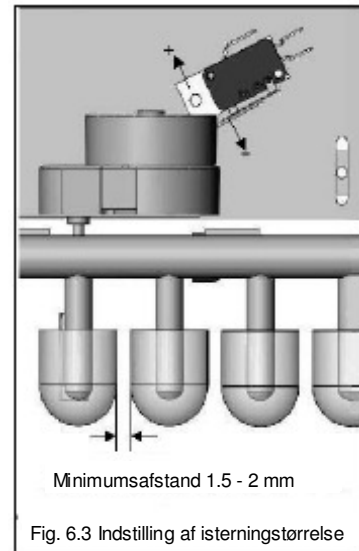

Fig. 6.2 istykkelsesmotor og vandniveau måler set fra siden

NB: Ændringer af istykkelsesmicroswitchen må kun foretages af WESSAMAT eller en autoriseret forhandler.

6.3 Indstilling af isterningstykkelsen

1. Sluk for maskinen på produktionsknappen (Position "Produktion aus/off") og træk stikket ud. Fjern kabinetets låg og dækslet på teknikboksen (markeret med lyn symbol).
2. Løs den venstre skrue på istykkelsesmicroswitchen.
3. Ændre indstillingen på istykkelsesmicroswitchen
Bevæg opad → tykkere isterninger
Bevæg nedad → tyndere isterninger
4. Spænd skruen, sæt stikket i kontakten og tænd for maskinen (Position "Produktion ein/on") og overvåg en produktionscyklus.
5. Når den ønskede tykkelse er nået, sluk for maskinen (Position "Produktion aus/off") og træk stikket ud. Sæt dækslet på teknikboksen og kabinettet på plads skru skruerne fast. Genstart maskinen.



NB: Ved den maksimale indstilling, sikres det at der er en minimums afstand på ca. 1,5 til 2 mm mellem de færdige isterninger (se fig. 6.3). Ellers er der en risiko for at maskinen producerer en isplade, hvilket vil lede til produktionsfejl.

6.4 Indstilling af isterningshøjde

1. Sluk for maskinen på produktionsknappen (Position "Produktion aus/off") og træk stikket ud. Fjern kabinettet og dækslet på teknikboksen (markeret med lyn symbol).
2. Løs skruen på vandniveau føleren
3. Ændre indstillingen på istykkelsesmicroswitchen
Bevæg opad → højere isterninger
Bevæg nedad → kortere isterninger

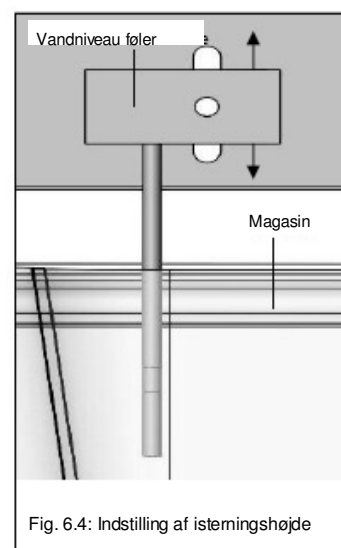

4. Spænd skruen, sæt stikket i kontakten og tænd for maskinen (Position "Produktion ein/on") og overvåg en produktionscyklus.
5. Sluk for maskinen (Position "Produktion aus/off") og træk stikket ud, når den ønskede isterningehøjde er nået. Sæt dækslet på teknikboksen og kabinettet på plads skru skruerne fast. Genstart maskinen.

NB: Ved den maksimale indstilling på vandniveau føleren, sikres det at vandet ikke løber over i løbet af en produktionscyklus. (når magasinet vipper)

7. Vedligeholdelse, service og problemløsning

7.1 Rengøring

For at sikre en problemfri og hygiejnisk drift af maskinen, skal den, afhængig af opstillingssted, med passende mellemrum rengøres og efterses grundigt.

NB: For en effektiv rengøring og desinfektion, og for at fjerne aflejring (kalk, rust, jern, mangan) hurtigt og effektivt anbefales det, at der bruges Wessamat specialrengøring. Det kan bestilles igennem forhandleren.

7.1.1 Rengøring af vandbakke og vandniveau måleren

1. Sluk for maskinen på produktionsknappen (Position "Produktion aus/off") og træk stikket ud af stikkontakten
2. Fjern alt is fra opbevaringsbakken. Is som skal bruges til fortæring må ikke komme i kontakt med rengøringsmidler.
3. Hæld Wessamat rengøringsmiddel på en svamp eller en klud og tør det lodret stående magasin af ved at række igennem opbevaringsrummet. Gentag den procedure et par gange. Bliv med at fugte svampen eller kluden med Wessamat rengøringsmiddel. Lad produktet sidde et stykke tid for at få det bedste resultat.
4. Aftør magasinet med en svag sæbeopløsning for at neutralisere rengøringsmidlet.
5. Rengør magasinet med rent vand. Brug en svamp eller klud. Ved blivende snavs eller aflejringer, gentages punkt 3-5 til alt er fjernet.

Advarsel: Da næsten alt rengøringsmiddel indeholder syre, skal alle dele skylles med rigeligt vand, for at undgå tæring forårsaget af syre.

6. Rengør vandniveau føleren. Rens de 3 lodrette følere nedefra med plast skuresvamp eller klud, for at fjerne kalkaflejringer.
7. Sæt stikket i kontakten og tænd for maskinen igen på produktionsknappen (Position "Produktion ein/on").

7.1.2 Rengøring af opbevaringsmagasinet

1. Sluk for maskinen på produktionsknappen (Position "Produktion aus/off)
2. Fjern alt is fra opbevaringsbakken. Is som skal bruges til fortæring må ikke komme i kontakt med rengøringsmidler.
3. Den rustfrie bundplade tages ud af opbevaringsmagasinet
4. Rengør opbevaringsmagasinet og metalpladen grundigt med Wessamat rengøringsmiddel og lad det virke i et stykke tid.



Fig. 7.1.2 Opbevaringsmagasinet med metalpladen

5. Skyl opbevaringsmagasinet og bundpladen med rent vand for at fjerne rengøringsmidlet og skidt. Neutraliser det sidste rengøringsmiddel med sæbevand. Brug en svamp eller en klud til formålet.
6. Sæt bundpladen ned i opbevaringsmagasinet.
7. Start isterningsmaskinen ved at trykke på produktionsknappen (Position "Produktion ein/on")

Advarsel: Da næsten alt rengøringsmiddel indeholder syre, skal alle dele skylles med rigeligt vand, for at undgå tæring forårsaget af syre.

Advarsel: For at undgå isterninger med eventuelle rester af rengøringsopløsning, anbefales det at kassere de to første afkast af isterninger efter endt rengøring.

7.1.3 Rengøring af kondensator lameller (Kun luftkølede enheder)

a. Luftkølede, fritstående enheder (version L)

1. Sluk for maskinen på produktionsknappen (Position "Produktion aus/off)
2. Fjern skidt, støv og fnug som har sat sig fast på kondensator lamellerne ved hjælp af en grov børste (**ikke en metalbørste**). Brug trykluft for at fjerne alt skidt

på lamellerne. Brug en støvsuger for at fjerne støvet.

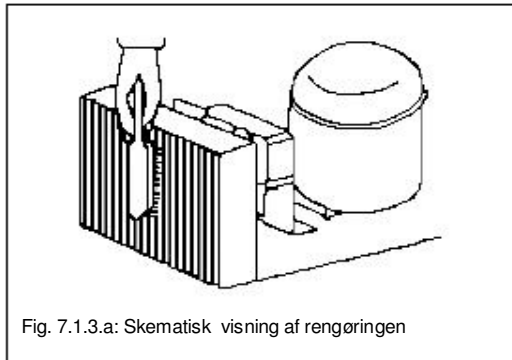

Fig. 7.1.3.a: Skematisk visning af rengøringen

3. Urenheder pga. fedtaflejringer (specielt når maskinen er i et køkken) sprayes med fedtløsende rengøringsmiddel, lad det virke et stykke tid, skylles med varmt vand (sørg for at rengøringsmiddel eller vand ikke kommer i kontakt med de elektriske dele). Blæs kompressor lamellerne tørre med trykluft (hvis de er meget våde) og tør efter med en klud.
4. Start isterningsmaskinen ved at trykke på produktionsknappen (Position "Produktion ein/on")

b. Luftkølede, indbygningsmodel (Version LE)

1. Sluk for maskinen på produktionsknappen (Position "Produktion aus/off")
2. Løft luftindsugningsgitret ud fra siden og fremad. Luftindsugningsskakten er nu frilagt, og kondensator lamellerne kan rengøres.
3. Fjern skidt, støv og fnug ved hjælp af en grov børste (**ikke en metalbørste**). Brug en støvsuger for at fjerne støvet.
4. Fjern filtertæppet fra indsugningsgitret og børst det. I tilfælde af, at det er meget beskidt af f.eks. fedt, vaskes filtertæppet i varmt vand tilsat rengøringsmiddel og det tørres før det sættes på igen.
5. Sæt indsugningsgitret på plads og start maskinen (Position "Produktion ein/on")

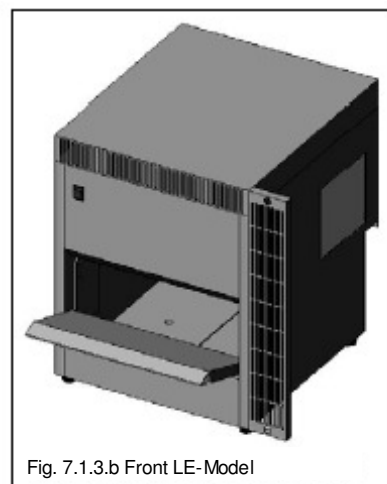

Fig. 7.1.3.b Front LE-Model

NB: Hvis kondensator lamellerne er meget beskidte skal maskinen tages ud. Sluk for maskinen på produktionsknappen (Position "Produktion aus/off"), tag stikket ud af stikkontakten. Træk den indbyggede maskine ud forfra og rens lamellerne med trykluft. Derefter følges rengøringsinstruktionerne beskrevet ovenfor.

NB: Når enheden skubbes på plads, kan afløbsslangen blive bukket eller bøjet, dette kan hindre korrekt passage for afløbsvandet. Venligst hold øje med dette ved geninstallation.

Hvis der er flere spørgsmål vedrørende rengøring, venligst kontakt forhandleren eller WESSAMAT's service afdeling.

7.2 Vedligeholdelse

Regelmæssigt (ca. én gang om måneden) tjekkes vandtilførselsslangen og afløbsslangen for lækage og tilstrækkelig hældning.

For vandkølede maskiner, skal kølevandsregulatoren tjekkes regelmæssigt for upåklagelig funktion, fordi en fejl på kølevandsregulatoren hvor den ikke lukker helt eller kun delvist vil føre til forhøjet vandforbrug og forhøjede omkostninger.

Kondenseringstemperaturen skal være 30° C. Når maskinen er slukket, bør der ikke løbe vand fra afløbsslangen. I givet fald skal indbyggede maskiner trækkes ud.

Ved geninstallation, sørg for at ikke at bukke og bøje afløbsslangen eller vand tilføjeslangen, så vandet kan løbe frit.

Andet vedligeholdelses arbejde skal udføres af en autoriseret tekniker eller forhandler.

Hyppigheden af vedligeholdelsen afhænger af opstillingsstedet og vand kvaliteten (f.eks. hårdhedsgraden, aflejringer osv.). Vedligeholdelse skal derfor fastlægges individuelt efter aftale med kølemontøren.

7.3 Problemløsning

Generelle problemer må kun løses/udføres af en autoriseret kølemontør.

Fejl	Årsag	Forholdsregel for afhjælp af fejlen
Maskinen producerer isplader	<ol style="list-style-type: none"> 1. Fejl på istykkelsesmotoren, drivværket roterer ikke længere 2. Defekt på istykkelses-microswitchen (grænsekontakterne sidder fast eller er oxyderede) 3. Fejl på kipmotoren (magasinet kipper ikke længere) 4. Vandstanden er for høj (vandet i magasinet rører den vandrette fordampner) 	<ol style="list-style-type: none"> 1. Udskift istykkelsesmotoren 2. Udskift på istykkelses-microswitchen 3. Udskift kippemotoren 4. Vand niveaumåleren er beskidt – rens eller tilpas føleren
Magasinet kipper kun en tredjedel eller slet ikke, og isterner falder ikke af	<ol style="list-style-type: none"> 1. Ved belastning af kipmotoren ændres rotationsretning 2. Fejl på kipmotoren 	<ol style="list-style-type: none"> 1. Udskift kondensatoren 2. Udskift kipmotoren
Magasinet kipper helt (kontakt med istykkelses-microswitchen) men kører med det samme tilbage til udgangsposition	<ol style="list-style-type: none"> 1. Varmgas fasen er for kort 	<ol style="list-style-type: none"> 1. Tjek afrimningstermostaten (omskiftningspunkt ved +17° C). Tilpas afrimningstermostaten tilsvarende eller udskift den
Opbevaringsmagasinet er overfyldt med isterner	<ol style="list-style-type: none"> 1. Opbevaringsmagasin termostat afbryder ikke 	<ol style="list-style-type: none"> 1. Tilpas opbevaringstermostaten, udskift hvis det er nødvendigt
Magasinet kipper helt, isterner falder af, men magasinet går ikke tilbage til udgangspositionen	<ol style="list-style-type: none"> 1. Afrimningstermostaten giver ikke spændingen videre til kipmotoren 2. Fejl på kipmotoren 	<ol style="list-style-type: none"> 1. Tilpas afrimnings-termostaten (sæt den til +17° C) eller udskift den 2. Udskift kipmotoren
Magasinet kipper helt, isterner falder ikke af, magasinet går ikke tilbage til udgangspositionen, isterner bliver hængende på "afrimnings fingrene"	<ol style="list-style-type: none"> 1. Mekanisk eller elektrisk fejl på varmgas ventilen 	<ol style="list-style-type: none"> 1. Udskift varmgas ventilen
Isterningsmaskinen virker ikke selv om der er tændt for produktion knappen	<ol style="list-style-type: none"> 1. der er ikke sat strøm til maskinen 2. Opbevaringsmagasinet er fyldt (opbevaringstermostaten er slået fra) 3. Opbevaringstermostaten slår fra før opbevaringsmagasinet er fyldt 4. Omgivelsestemperaturen for lav 5. Produktionsknappen på isterningsmaskinen er i stykker 6. Produktionsknappen står 	<ol style="list-style-type: none"> 1. Tjek stikket 2. Isterningsmaskinen vil automatisk fortsætte med at producere isterner når en tilstrækkelig mængde er fjernet fra opbevaringsmagasinet 3. Tilpas opbevaringsmagasin termostaten, eller udskift hvis det er nødvendigt 4. Øg omgivelsestemperaturen, eller flyt maskinen til varmere opstillingssted 5. Udskift produktionsknappen 6. Sæt produktionsknappen til

	forkert ("Service" eller "Produktion aus/off")	position "Produktion ein/on"
Isternerne hænger sammen under is fremstillingen	<ol style="list-style-type: none"> 1. Istykkelsesmotoren skifter for sent 2. Lækage i kølesystemet (ismaskinen har for lidt kølemiddel) 	<ol style="list-style-type: none"> 1. Tilpas istykkelsesmotoren 2. Lokaliser lækagen, afhjælp og påfyld kølemiddel
Maskinen kører, men producerer ikke is	<ol style="list-style-type: none"> 1. Lækage i kølesystemet 2. Kompressor fejl 3. Fejl på varmgasventilen (Ventilen lukker ikke) 	<ol style="list-style-type: none"> 1. Lokaliser lækagen, afhjælp og påfyld kølemiddel 2. Udskift kompressor 3. Udskift varmgasventilen
Isterningsmaskinen kører ikke selv om den er tilsluttet strøm, sikkerhedskontakt (Pressostat) udløst	<ol style="list-style-type: none"> 1. Kondensator er tilstoppet 2. Ved vandkølede maskiner, vandtilførsel er afbrudt 3. Ved vandkølede, er kondensatoren eller afkølingsvand regulatoren tilkalket 4. Utilstrækkelig luftcirkulation for luftkølede maskiner 5. Ventilatoren kører ikke 	<ol style="list-style-type: none"> 1. Rens kondensator 2. Åben for vandet 3. Afkalk kondensatoren eller afkølingsvand regulator eller udskift hvis det er nødvendigt 4. Tjek afstanden til side og bagvæg, sikre at der er den forskrevne ventilation 5. Udskift ventilatoren
Magasinet er overfyldt med vand/vandet løber over	<ol style="list-style-type: none"> 1. Vand tilførselsventilen lukker ikke 2. Afbrydelse på føler kabler 3. Vandstandselektronik defekt 	<ol style="list-style-type: none"> 1. Udskift vandtilførselsventil 2. Mål strømtilførsel i de forskellige kabler, ret fejlen, udskift føler hvis det er nødvendigt 3. Udskift vandstandselektronikken
Isternerne er uklare	<ol style="list-style-type: none"> 1. Bølgemotoren kører ikke 	<ol style="list-style-type: none"> 1. Tjek spændingen på motoren. Hvis der er spænding på og bølgemotoren ikke kører udskiftes motoren
Isterningsmaskinens produktion af isterner er lav	<ol style="list-style-type: none"> 1. Kondensator er tilstoppet 2. Utilstrækkelig ventilation 3. Rum/omgivelsestemperatur er for høj 4. Vandkølingskontrollen virker ikke korrekt 	<ol style="list-style-type: none"> 1. Rens kondensatoren 2. Overhold den forudgivne sideafstand og sørg for optimal luftcirkulation 3. Sænk rum/omgivelsestemperatur flyt maskinen hvis det er nødvendigt. Udskift luftkølet maskine med en vandkølet maskine 4. Tjek vandkølingskontrollen, Setpunkt temperaturen + 30° C, tilpas eller udskift hvis nødvendigt
Vand løber over vandbakken ved isterningeproduktion	<ol style="list-style-type: none"> 1. Maskinen står ikke i niveau 2. Vandbakken er gået ned 3. Vandniveau føleren er beskidt 	<ol style="list-style-type: none"> 1. Niveller maskinen 2. Juster bakken 3. Rens / afkalk vandføler sensoren
Der er ikke vand i vandbakken	<ol style="list-style-type: none"> 1. Vand tilførselsventilen er stoppet eller beskidt 2. Elektrisk fejl på vand tilførselsventilen 3. Elektronik for vandstand har 	<ol style="list-style-type: none"> 1. Rens for filter sien 2. Tjek strømtilførselen, udskift vand tilførselsventilen 3. Aftør elektronik for

	<p>en "fugtighedsbro"</p> <p>4. Fejl på elektronik for vandstand</p>	<p>vandstandsføleren</p> <p>4. Udskift elektronik for vandstand</p>
Der står vand i opbevaringsbeholderen	1. Afløbsrøret til opbevaringsbeholderen er enten bøjet eller tilstoppet	1. Sørg for at der er fri vandpassage
Vandforbruget i vandkølede maskiner er for højt	1. Kølevandsregulatoren lader for meget vand køre igennem	1. Tilpas eller udskift kølevandsregulatoren

8. Bortskaffelse

8.1 Bortskaffelsesvejledning

Skal maskinen ikke længere bruges, skal nedenstående anvisninger for bortskaffelse følges:

Kølemiddelkredsløbet i isterningsmaskinen indeholder HFC og smøremiddel som er skadelig for grundvandet!

Maskinen skal derfor bortskaffes fagligt korrekt i henhold til de relevante miljøbestemmelser. De bør sætte dem i forbindelse med et firma som er specialiseret i denne slags opgaver.

9. EI-diagram

9.1 EI-diagram W21 L, W31 L, W51 L, W81 L

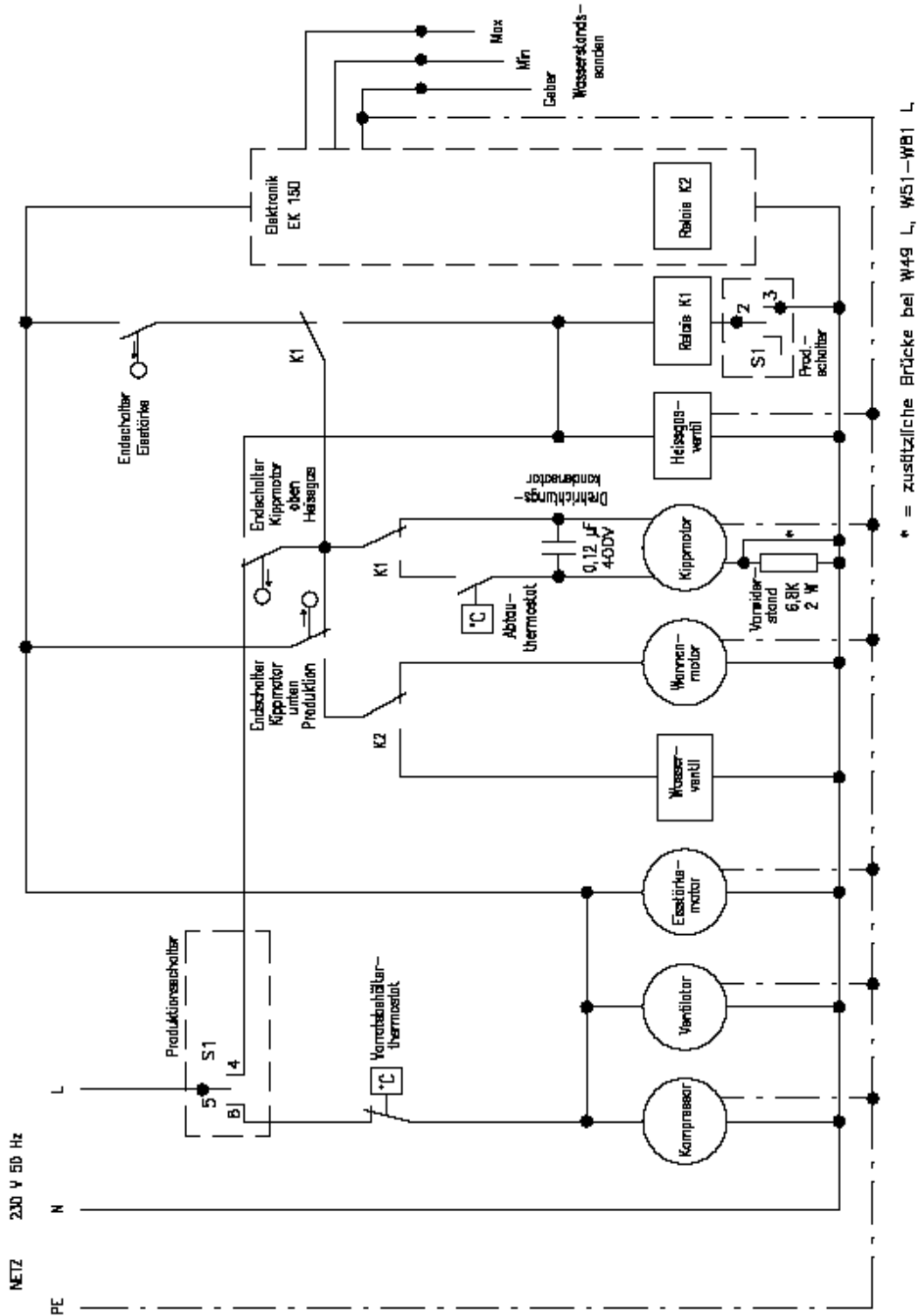

9.2 EI-diagram W21 LE, W31 LE, W51 LE

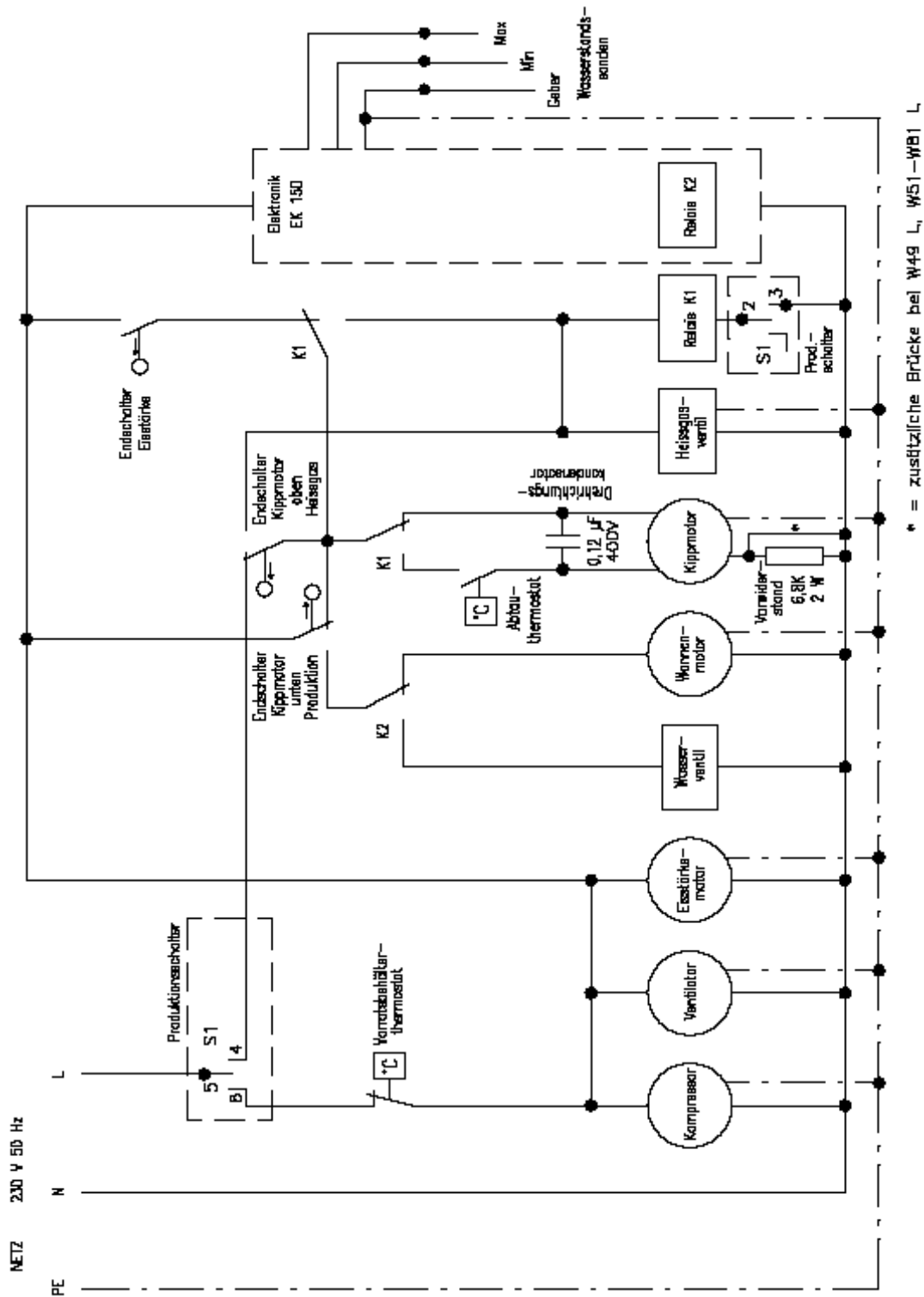

10. Reservedelsliste

10.1 Reservedelsliste W21 L, LE, W

Artikel nr.	Beskrivelse	Model		
		W21 L	W21 LE	W21 W
10082	Istykkelsesafbryder	X	X	X
10083	Microswitch, nedre, for kipmotor	X	X	X
10084	Microswitch, øvre, for kipmotor	X	X	X
10085	Vandbakke med vippe, klar til installation	X	X	X
12014	Tænd/sluk afbryder	X	X	X
12510	Varm gas magnetventil, 6 mm	X	X	X
12817	Højtryksafbryder R404a, 6 mm	-	-	X
18440	Kondensator til vandkøling	-	-	X
20032	Kompressor, R404a	X	X	X
20164	Tværstrøm ventilator, klar til installation	-	X	-
20346	Vandmagnetventil 1	X	X	-
20347	Vandmagnetventil 2	-	-	X
25201	PVC-slange, klar Ø 10x3 mm*) (Kølevandsafløbsslange)	-	-	X
25204	Afløbsslange, grå indiv. Ø 19 mm*) (Vandafløbsslange)	X	X	X
25208	Panzerslange DN 8 med 2x ^{3/4} **) (Vandtilførselslange)	X	X	X
32127	Styre-relæ 220/240 AC	X	X	X
32201	Termostat K 50 for magasin	X	X	X
32202	Afrimningstermostat K 55	X	X	X
32301	Istykkelsesmotor 1 o/min	X	X	X
32303	Bølgemotor 32 o/min	X	X	X
32304	Kipmotor 1 o/min	X	X	X
32401	Ventilator GT 5 (motor)	X	X	-
34101	Stillefod M8	X	X	X
35120	Tørrefilter	X	X	X
35161	Kølevandsregulator	-	-	X
35183	Kondensator enhed (til luftkøling)	X	X	-
41125	Elektronik EK 150	X	X	X
42105	Ellipse for bølgemotor	X	X	X
42111	Vandstandsføler	X	X	X
42201	Fordamper	X	X	X
42301	Motor arm, klar til installation	X	X	X

*) ingen illustration, for yderligere oplysninger se afsnit 5.2 – 5.4

Reservedelsposition på de enkelte artikler findes på de følgende illustrationer.

10.2 Reservedelsliste W31 L, LE, W

Artikel nr.	Beskrivelse	Model		
		W31 L	W31 LE	W31 W
10082	Istykkelsesafbryder	X	X	X
10083	Microswitch, nedre, for kipmotor	X	X	X
10084	Microswitch, øvre, for kipmotor	X	X	X
10194	Vandbakke med vippe, klar til installation	X	X	X
12014	Tænd/sluk afbryder	X	X	X
12510	Varm gas magnetventil, 6 mm	X	X	X
12817	Højtryksafbryder R404a, 6 mm	-	-	X
18441	Kondensator til vandkøling	-	-	X
20032	Kompressor , R404a	X	X	X
20165	Tværrøstrøm ventilator GT 82/30 - 240	-	X	-
20346	Vandmagnetventil 1	X	X	-
20347	Vandmagnetventil 2	-	-	X
25201	PVC-slange, klar Ø 10x3 mm*) (Kølevandsafløbsslange)	-	-	X
25204	Afløbsslange, grå indiv. Ø 19 mm*) (Vandafløbsslange)	X	X	X
25208	Panzerslange DN 8 med 2x ^{3/4} **) (Vandtilførselslange)	X	X	X
32127	Styre-relæ 220/240 AC	X	X	X
32201	Termostat K 50 for magasin	X	X	X
32202	Afrimningstermostat K 55	X	X	X
32301	Istykkelsesmotor 1 o/min	X	X	X
32302	Bølgemotor 24 o/min	X	X	X
32304	Kipmotor 1 o/min	X	X	X
32401	Ventilatormotor GT 5	X	X	-
34101	Stillefod M8	X	X	X
35120	Tørrefilter	X	X	X
35161	Kølevandsregulator	-	-	X
35184	Kondensatorenhed FCEV75 til luftkøling	X	X	-
41125	Elektronik EK 150	X	X	X
42105	Ellipse for bølgemotor	X	X	X
42111	Vandstandsføler	X	X	X
42203	Fordamper	X	X	X
42301	Motor arm, klar til installation	X	X	X

*) ingen illustration, for yderligere oplysninger se afsnit 5.2 – 5.4

Reservedelsposition på de enkelte artikler findes på de følgende illustrationer.

10.3 Reservedelsliste W51 L, LE, W

Artikel nr.	Beskrivelse	Model		
		W51 L	W51 LE	W51 W
10082	Istykkelsesafbryder	X	X	X
10083	Microswitch, nedre, for kipmotor	X	X	X
10084	Microswitch, øvre, for kipmotor	X	X	X
10195	Vandbakke med vippe, klar til installation	X	X	X
12014	Tænd/sluk afbryder	X	X	X
12510	Varm gas magnetventil, 6 mm	X	X	X
12817	Højtryksafbryder R404a, 6 mm	-	-	X
18442	Kondensator til vandkøling	-	-	X
20059	Kompressor R404a	X	X	X
20166	Tværrøstrøm ventilator, klar til installation	-	X	-
20347	Vandmagnetventil 1	X	X	1
20347	Vandmagnetventil 2	-	-	X
25201	PVC-slange, klar Ø 10x3 mm*) (Kølevandsafløbsslange)	-	-	X
25204	Afløbsslange, grå indiv. Ø 19 mm*) (Vandafløbsslange)	X	X	X
25208	Panzerslange DN 8 med 2x ^{3/4} **) (Vandtilførselslange)	X	X	X
32127	Styre-relæ 220/240 AC	X	X	X
32201	Termostat K 50 for magasin	X	X	X
32202	Afrimningstermostat K 55	X	X	X
32301	Istykkelsesmotor 1 o/min	X	X	X
32302	Bølgemotor 24 o/min	X	X	X
32304	Kipmotor 1 o/min	X	X	X
32402	Ventilatormotor GT 11	X	X	-
34101	Stillefod M8	X	X	X
35120	Tørrefilter	X	X	X
35161	Kølevandsregulator	-	-	X
41125	Elektronik EK 150	X	X	X
42105	Ellipse for bølgemotor	X	X	X
42111	Vandstandsføler	X	X	X
42204	Fordamper	X	X	X
42301	Motor arm, klar til installation	X	X	X
43402	Kondensator til luftkøling	X	X	-

*) ingen illustration, for yderligere oplysninger se afsnit 5.2 – 5.4

Reservedelsposition på de enkelte artikler findes på de følgende illustrationer.

10.4 Reservedelsliste W81 L, W

Artikel nr.	Beskrivelse	Model	
		W81 L	W81 W
10082	Istykkelsesafbryder	X	X
10083	Microswitch, nedre, for kipmotor	X	X
10084	Microswitch, øvre, for kipmotor	X	X
10196	Vandbakke med vippe, klar til installation	X	X
12014	Tænd/sluk afbryder	X	X
12817	Højtryksafbryder R404a	-	X
18443	Kondensator til vandkøling	-	X
20058	Kompressor R404a	X	X
20346	Vandmagnetventil 1	X	-
20347	Vandmagnetventil 2	-	X
25201	PVC-slange, klar Ø 10x3 mm*) (Kølevandsafløbsslange)	-	X
25204	Afløbsslange, grå indv. Ø 19 mm*) (Vandafløbsslange)	X	X
25208	Panzerslange DN 8 med 2x ^{3/4} **) (Vandtilførselslange)	X	X
32127	Styre-relæ 220/240 AC	X	X
32201	Termostat K 50 for magasin	X	X
32202	Afrimningstermostat K 55	X	X
32230	Varm gas magnetventil, 6 mm	X	X
32301	Istykkelsesmotor 1 o/min	X	X
32303	Bølgemotor 32 o/min	X	X
32304	Kipmotor 1 o/min	X	X
32403	Ventilatormotor GT 16 A	X	-
32412	Motor-fødder GTS 74	X	-
32423	Vinge aluminium suger 230 mm 26°	X	-
34103	Stillefod 5/8	X	X
35120	Tørrefilter	X	X
35161	Kølevandsregulator	-	X
41125	Elektronik EK 150	X	X
42106	Ellipse for bølgemotor	X	X
42112	Vandstandsføler	X	X
42301	Motor arm, klar til installation	X	X
43403	Kondensator til luftkøling	X	-
43504	Fordamper	X	X

*) ingen illustration, for yderligere oplysninger se afsnit 5.2 – 5.4

Reservedelsposition på de enkelte artikler findes på de følgende illustrationer.

10.5 Reservedelsposition W21 L

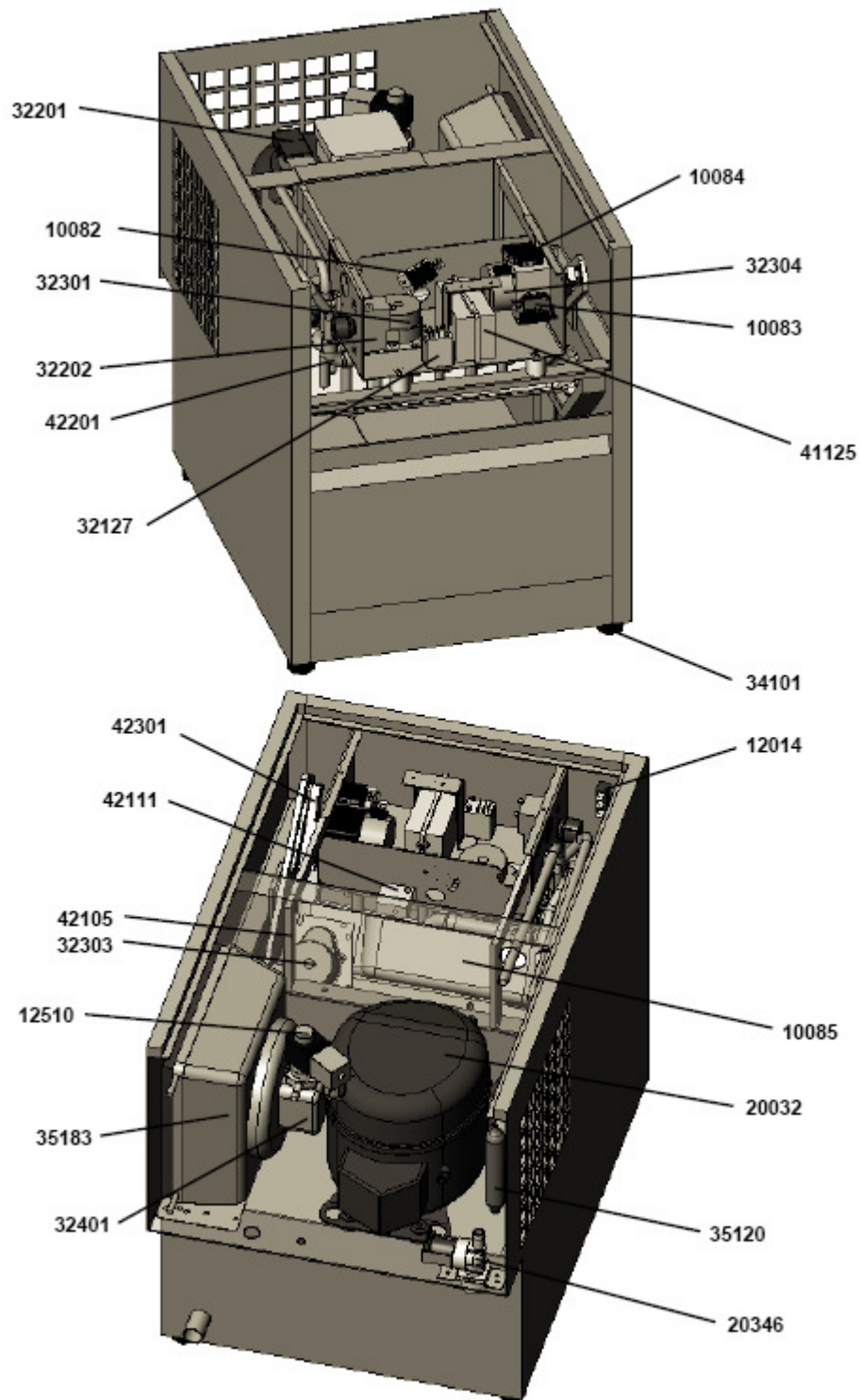

10.6 Reservedelsposition W21 LE

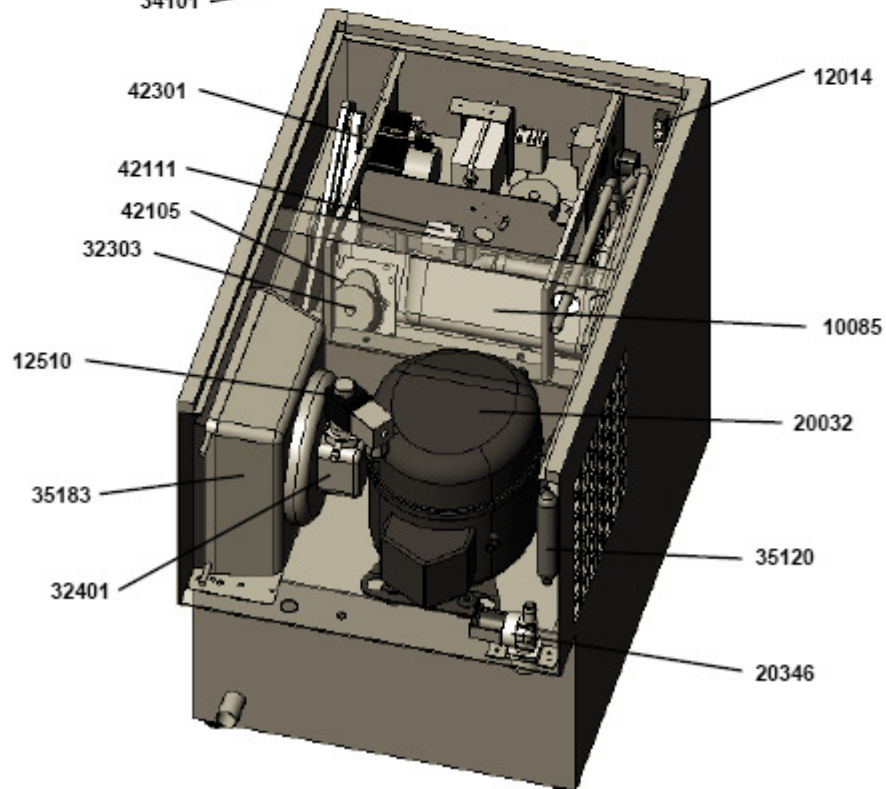
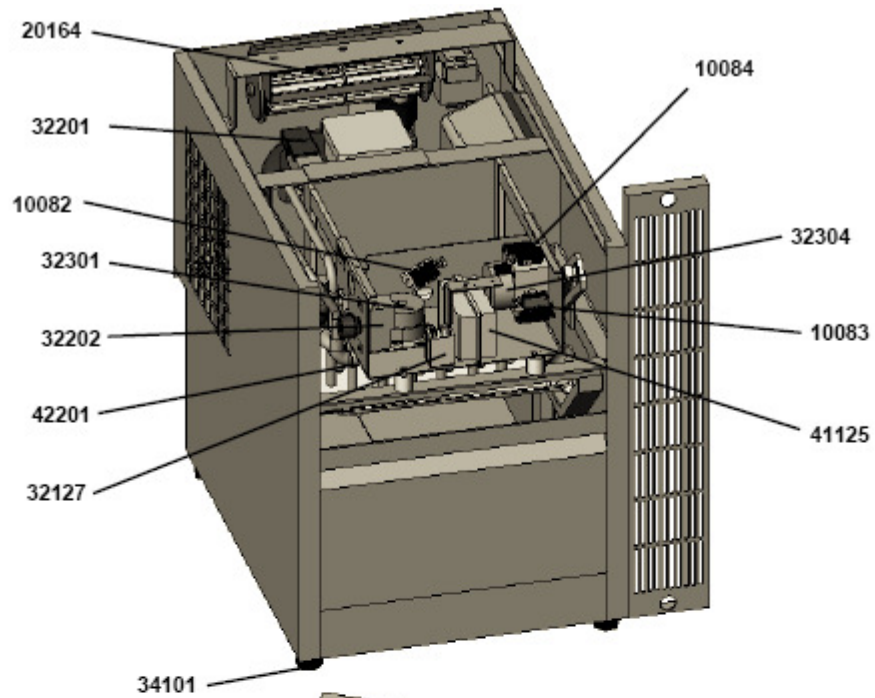

10.7 Reservedelsposition W21 W

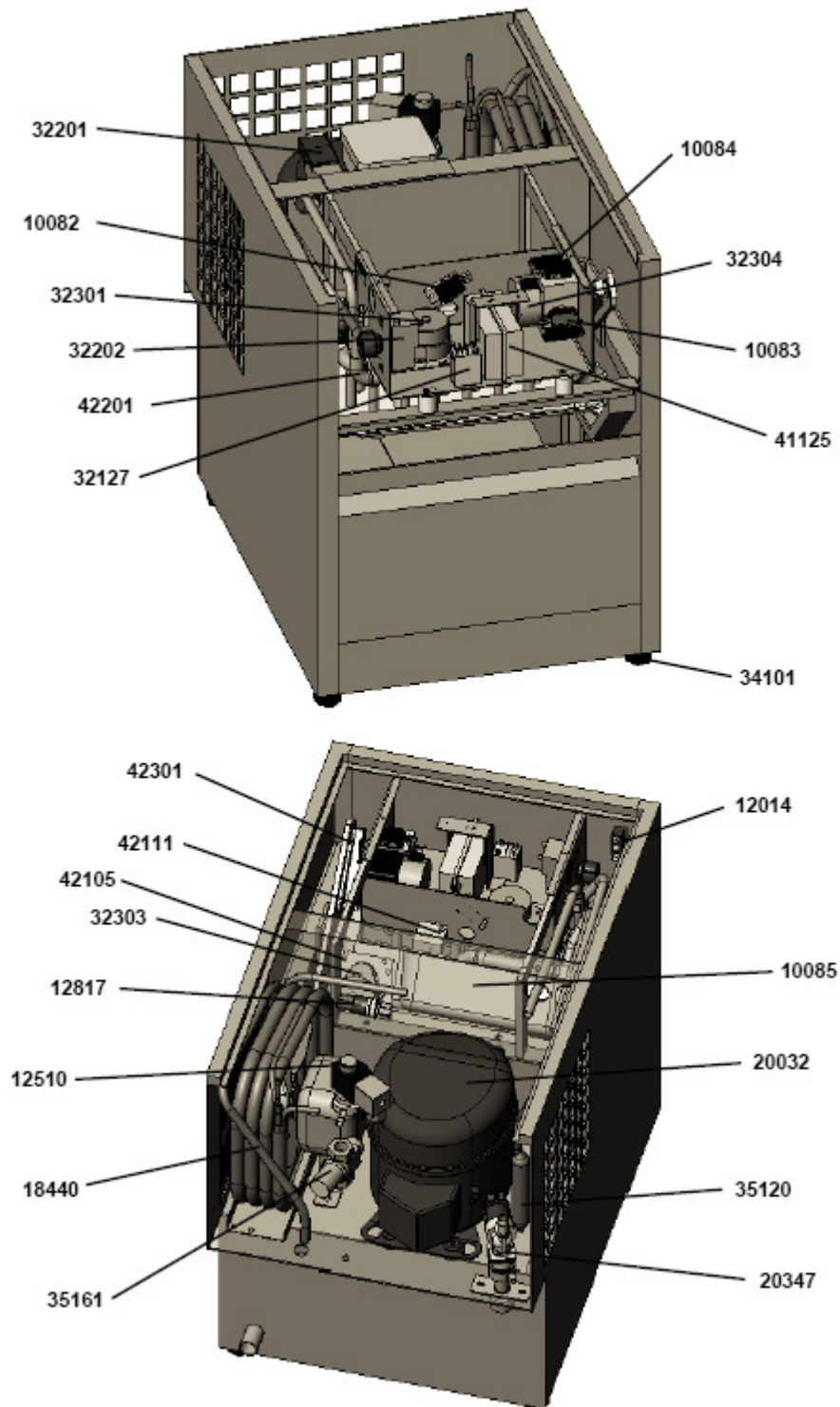

10.8 Reservedelsposition W31 L

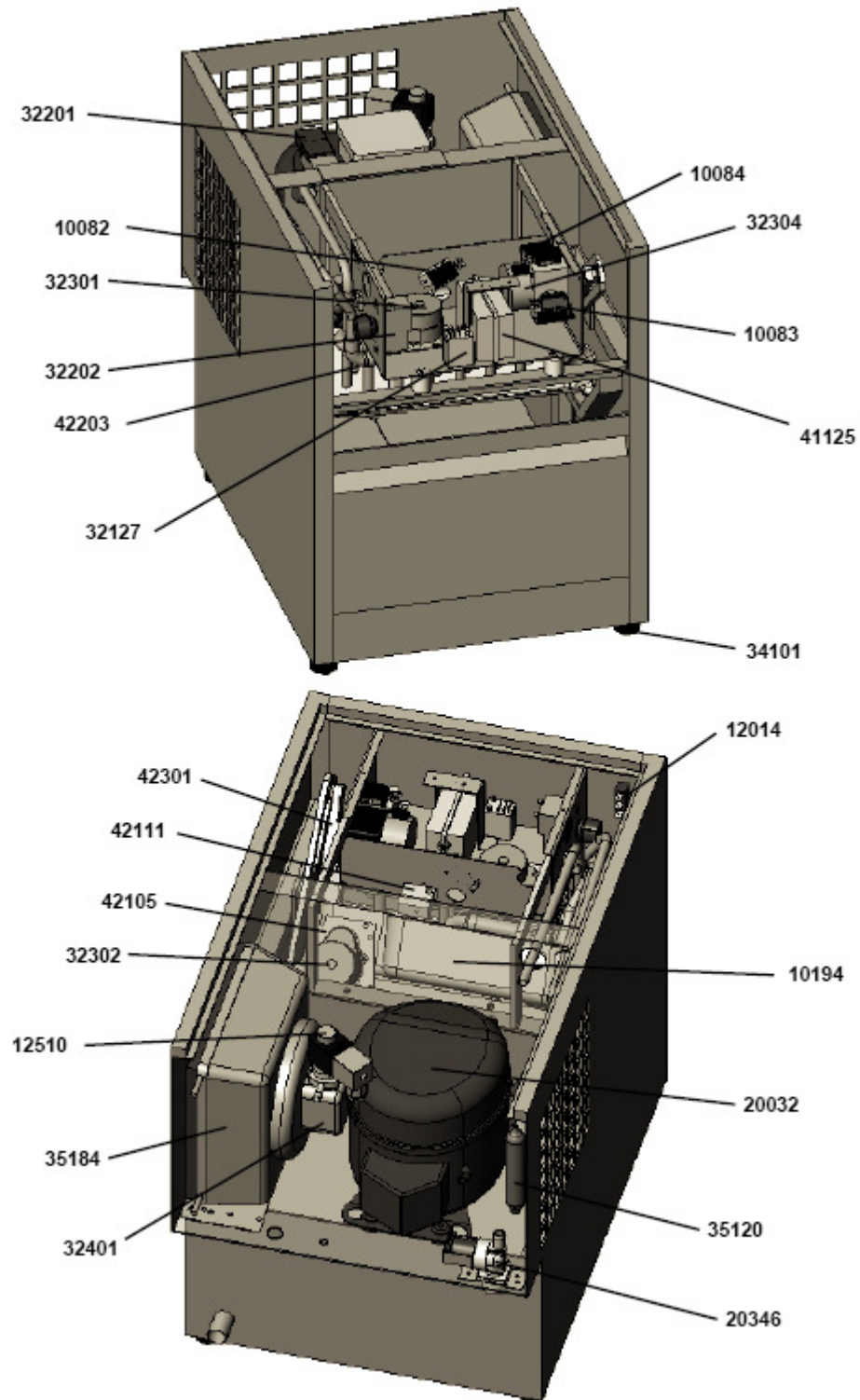

10.9 Reservedelsposition W31 LE

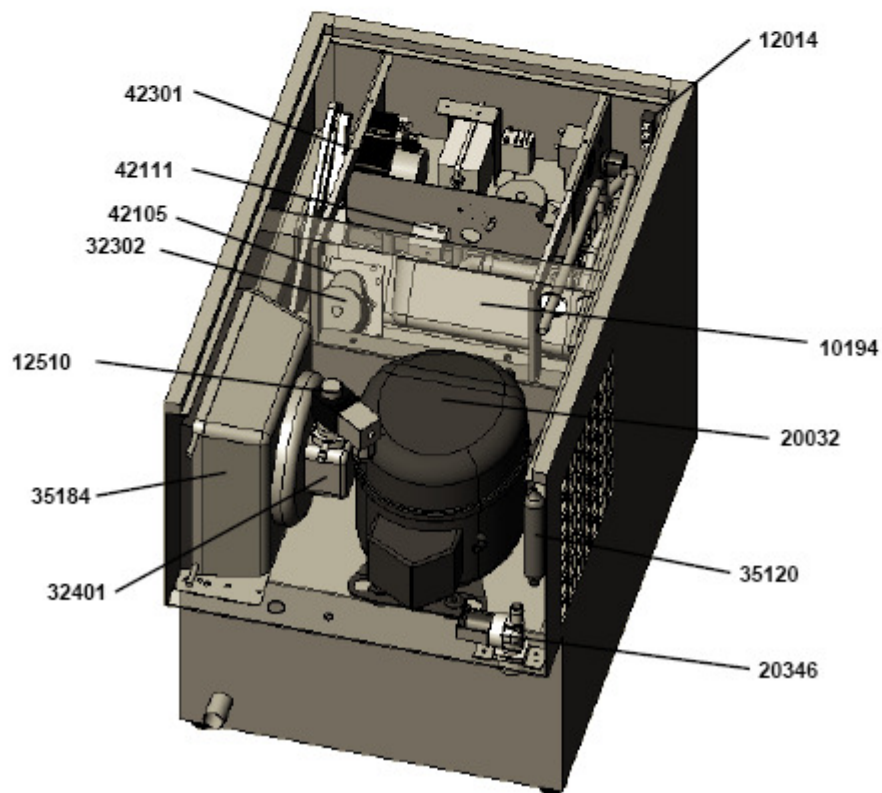
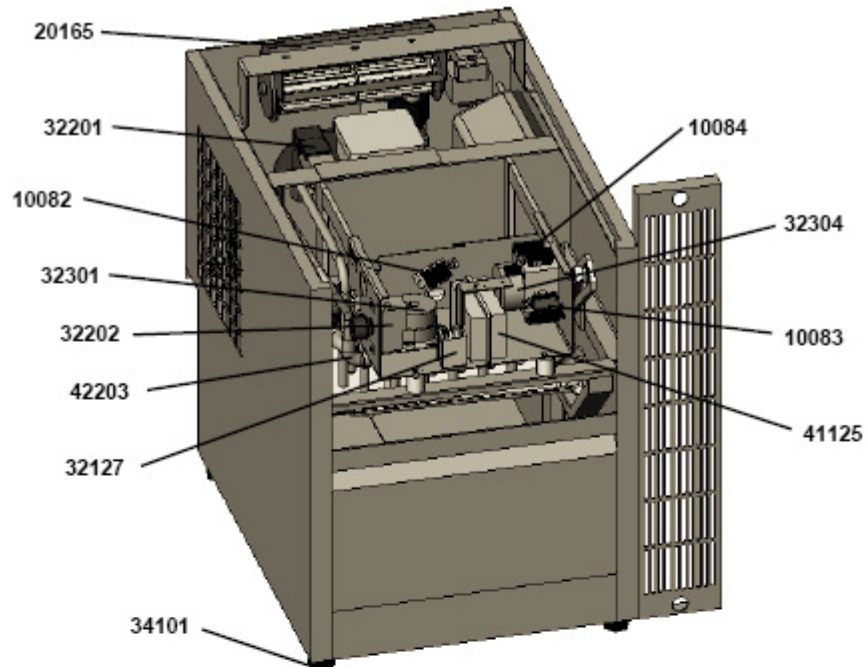

10.10 Reservedelsposition W31 W

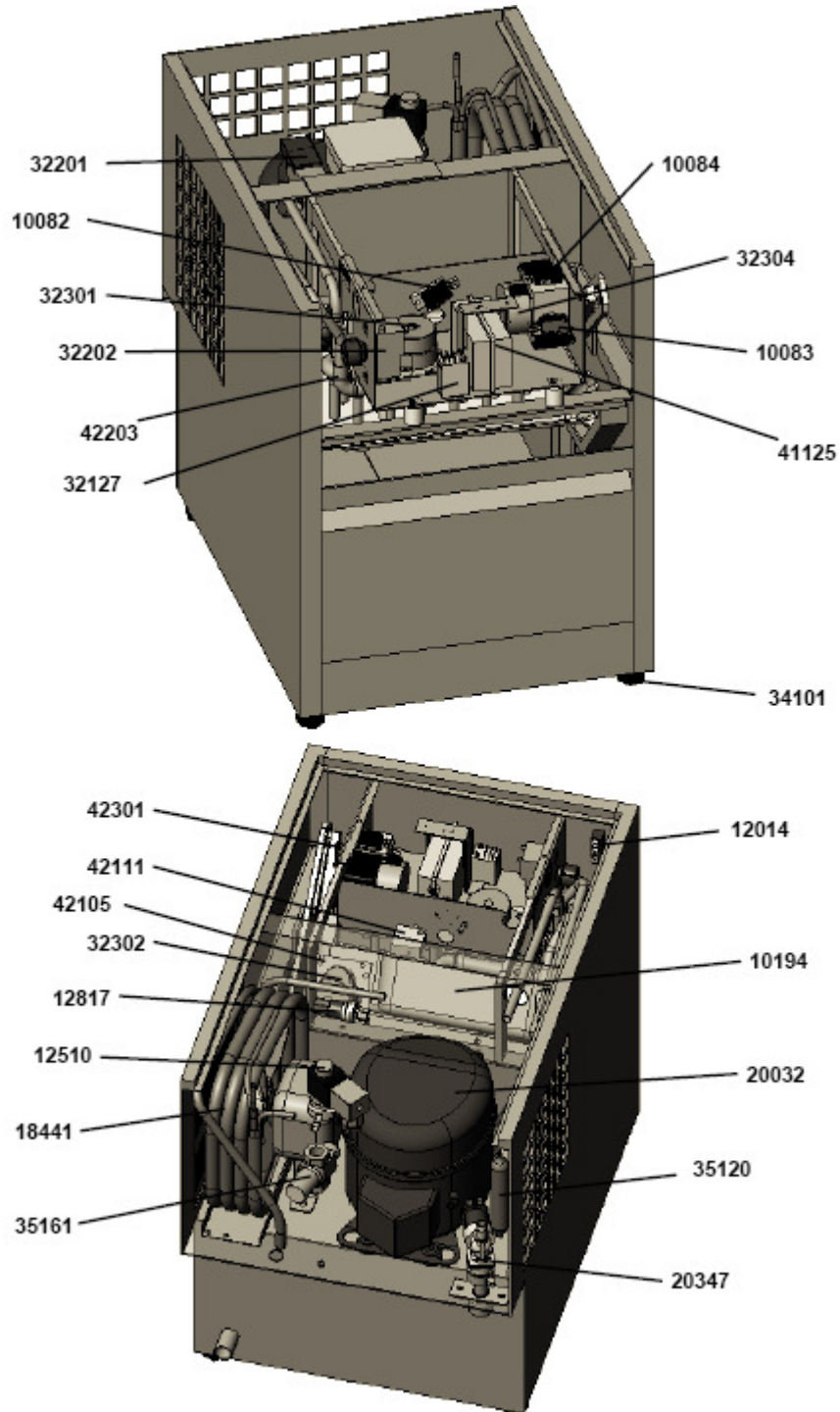

10.11 Reservedelsposition W51 L

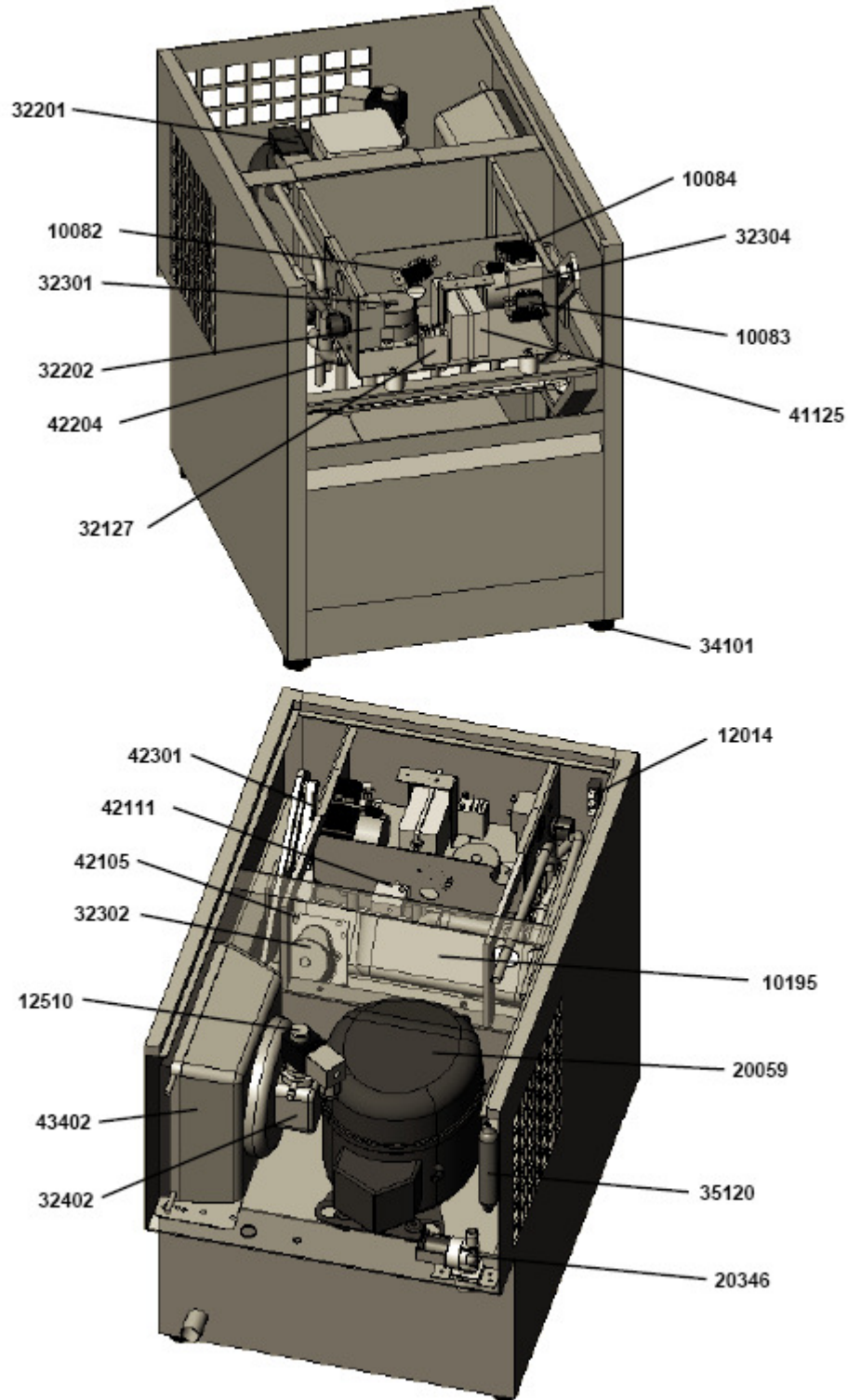

10.12 Reservedelsposition W51 LE

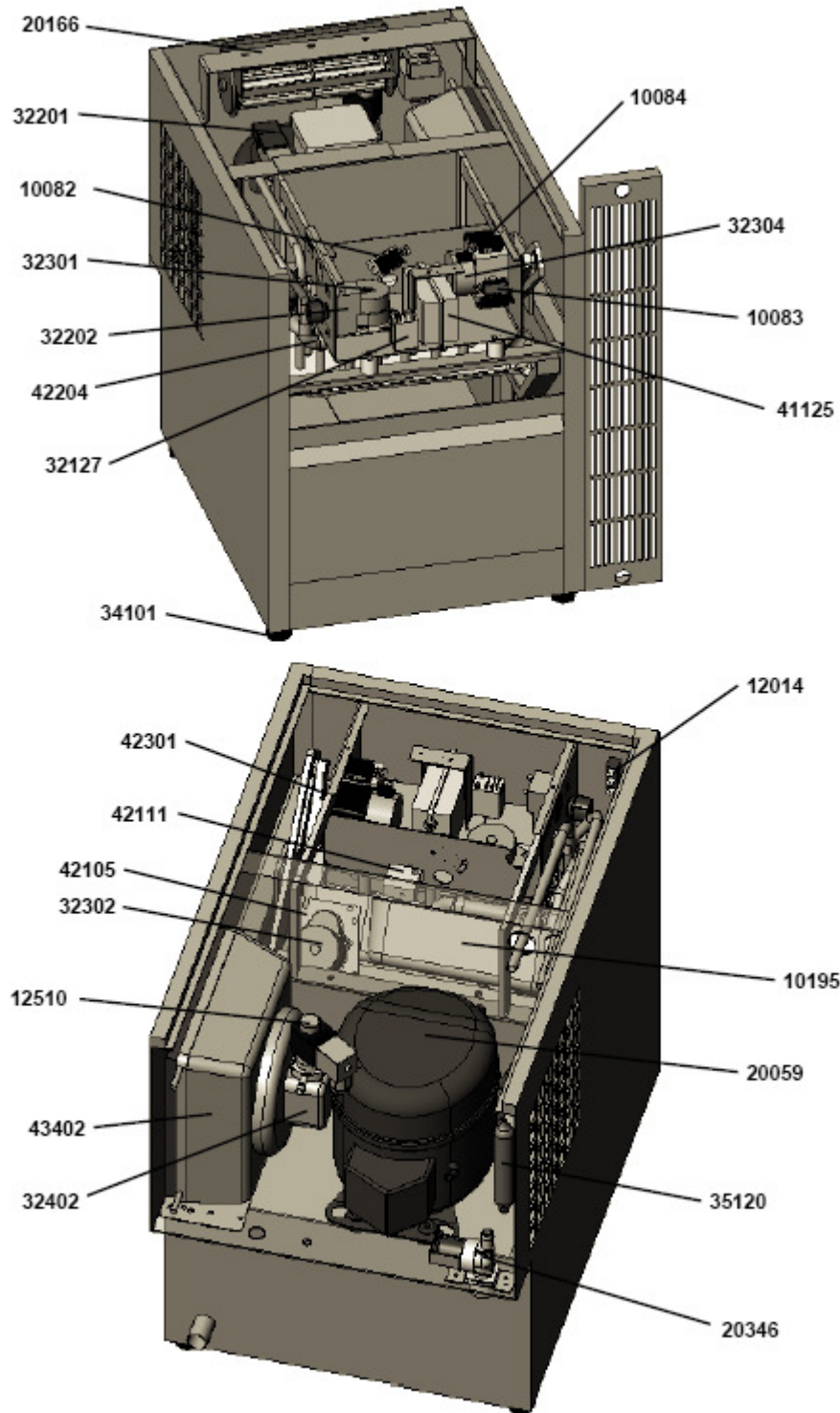

10.13 Reservedelsposition W51 W

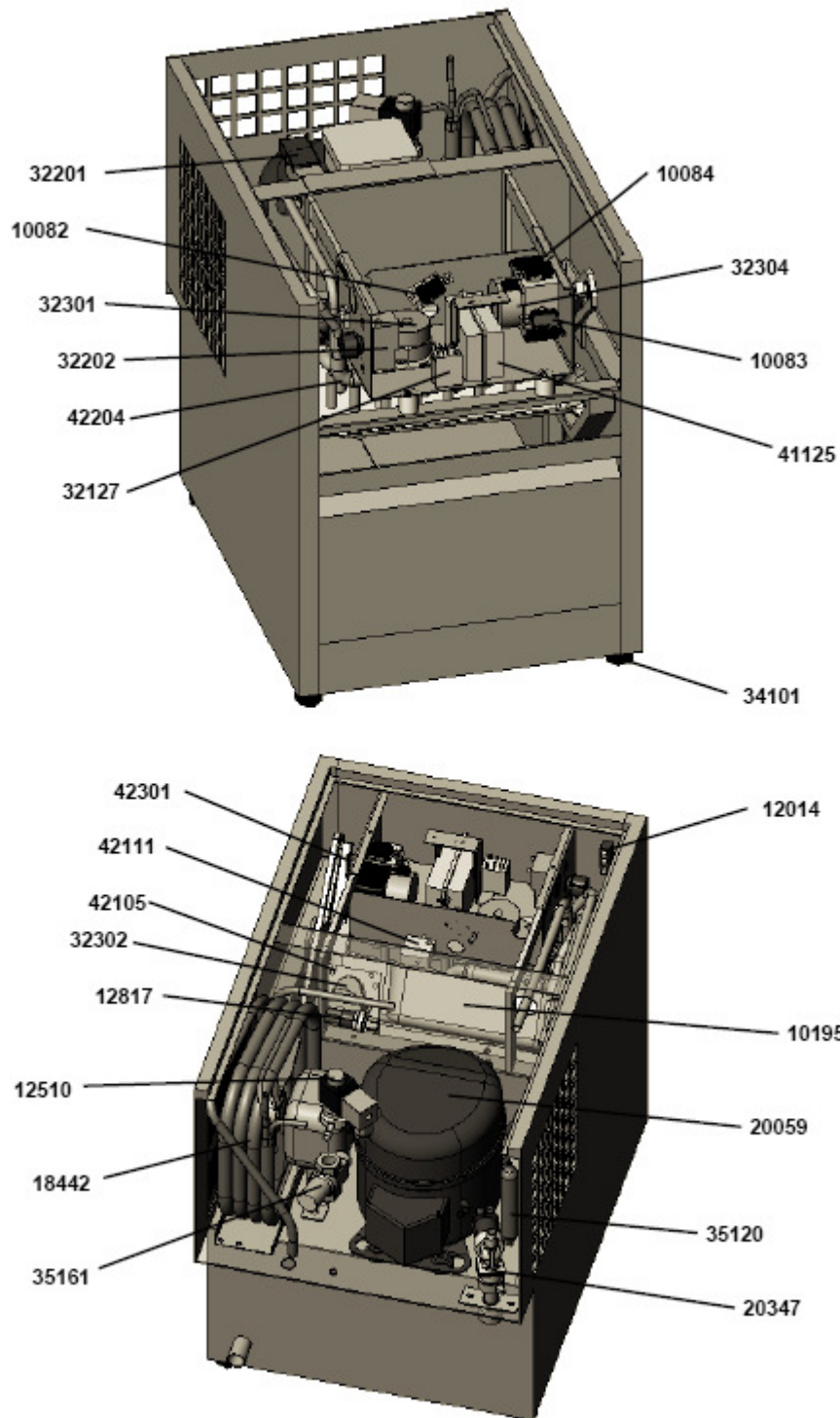

10.14 Reservedelsposition W81 L

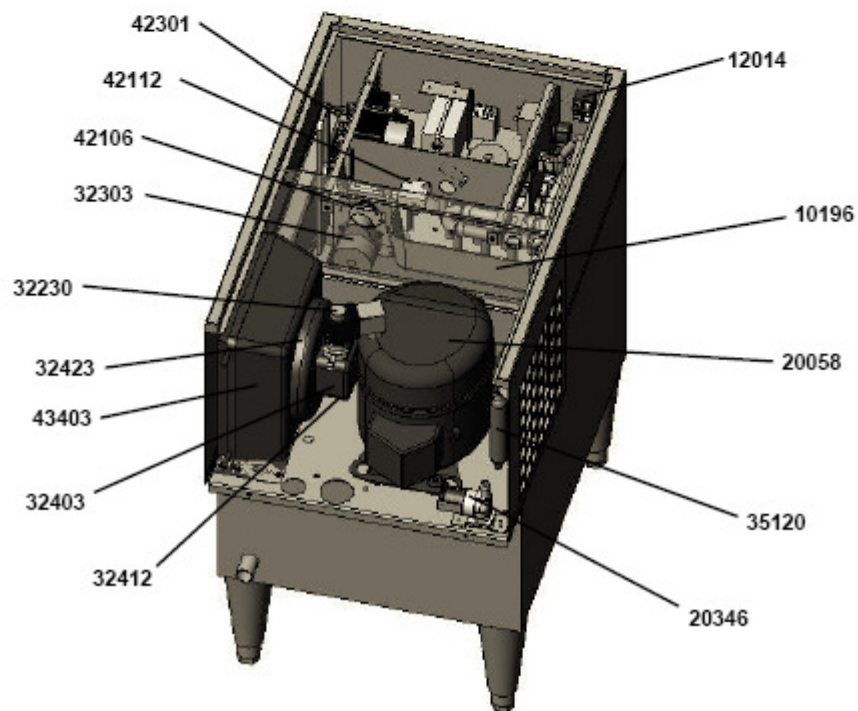
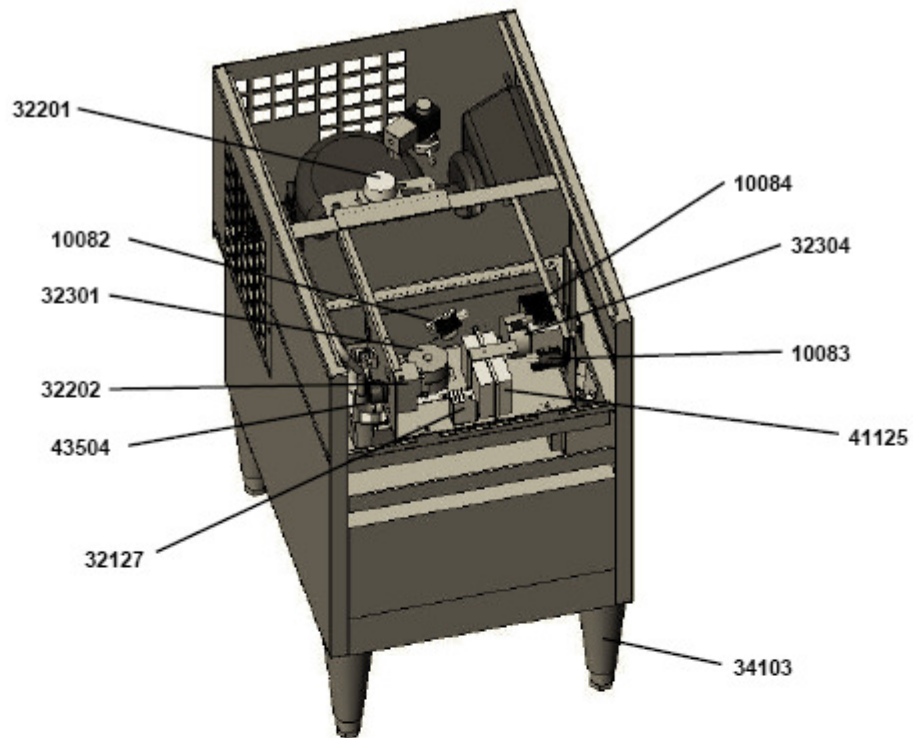

10.15 Reservedelsposition W81 W

