

BETJENINGSVEJLEDNING

SHINE NEW HØJSKABE

Lås og lys øverst i skabet
på fryseskabene (gælder
ikke køleskabene)



Specielt "Fingerprint Free" stål

Kølemiddel:
R134a (køleskabe)
R404A (fryseskabe)



Højdejusterbare ben
- rustfri stål AISI 304

Rustfri AISI 304 racks - med 10 positioner - der er nemme
at afmontere for rengøring
Hylder: 3 stk. kunststofbelagte 2/1 GN pr. dør inkl.
12 stk. kunststof hyldekroge

Læs omhyggeligt instruktionerne i denne håndbog. Du kan finde vigtige anbefalinger om sikkerhed under installation, brug og vedligeholdelse

Denne håndbog skal opbevares til videre brug af operatørerne
Fabrikanten er ikke ansvarlig for ændringer i denne vejledning, som kan ændres uden forudgående varsel.

INDEX

MASKINEBESKRIVELSE.....	4
MÆRKEPLADE	5
GENERELLE NOTER VED LEVERING	5
SIKKERHEDSFORANSTALTNINGER	6
TEKNISKE SPECIFIKATIONER.....	8
DIMENSIONER	8
INSTALLATION	9
KONTROL PANELER	11
OPSTART.....	11
OPLÅSNING/LÅSNING AF STYRING.....	11
SETPUNKT OG KONFIGURATION AF PARAMETRE	12
OPFYLDING AF SKABET	21
AFBRYDELSE.....	22
AFRIMNING	22
ALARMER AND SIGNALER.....	22
FORSTYRRELSER I DRIFTEN	28
RENGØRING OG VEDLIGEHOLDELSE	28
VEDLIGEHOLDELSE AF RUSTFRI SKABE	29
VEDLIGEHOLDE AF FINGERPRINT FREE STÅL/VX-PET SKABE.....	30
OPBEVARING EFTER BRUG.....	31
FUNKTIONSFEJL	32
BORTSKAFFELSE AF PRODUKTET	32
DØRVENDING (undtagelse lavet til glasdør versionen)	32
DØRVENDING 1/2 DØR.....	33
SIKKERHED VEDRØRENDE KØLEMIDLER	34
ELDIAGRAM	35
OVERENSSTEMMELSESERKLÆRING	35

MASKINEBESKRIVELSE

Dette skab er designet til køling og opbevaring af fødevarer. Enhver anden brug skal betragtes som forkert

VIGTIGT: Skabene er ikke egnede til installation udendørs eller i miljøer, der kan påvirke skabets funktion.

Fabrikanten kan ikke holdes ansvarlig for ukorrekt anvendelse af apparatet.

Disse skabe er udstyret med enten "KØLE / POSITIVE TEMPERATUR" eller "FRYSE / NEGATIVE TEMPERATUR" kølesystemer.

Skabet er udstyret med en lamel fordampner der er coated for at forbygge oxidering, en hermetisk kompressor, en kobber-aluminium kondensator og en digital termoregulator.

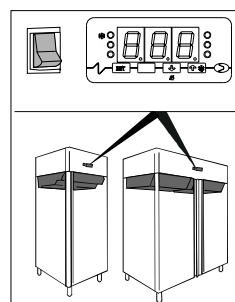

Kompressoren er installeret i den øverste del af skabene for en bedre udluftning og varmeafledning.

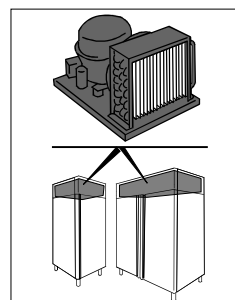

Genfordampningsbakke er placeret på bagsiden af køleskabet og er forsynet med et automatisk system til opsamling af kondensvandet.

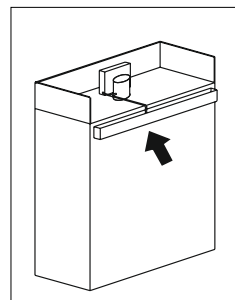

Belysning, hvis det findes, er placeret på undersiden af kontrolpanelet. Dørene er forsynet med nøgle så det kan låses (undtagen model ... LTE).

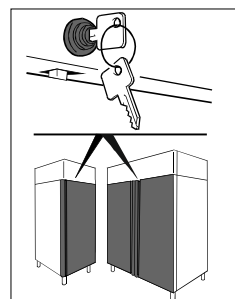

De områder, der kommer i kontakt med fødevarer er i stål eller beklædt med ikke-toksisk plastmateriale.

Et HFC kølemiddel, der er godkendt i henhold til gældende lovgivning, anvendes i køleenhederne

MÆRKEPLADE

For enhver kommunikation med producenten skal man altid nævne MODEL og SERIENUMMER på apparatet, som findes på den tekniske mærkeplade.

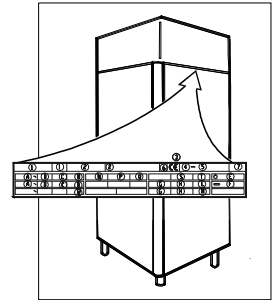

Skabets typeskilt indeholder følgende klassificeringer

①				①				②				③		④		⑤				R		⑦	
A ~		B		C		D		Z3		Z1		CE				Z		☼		E			
A ~		B		C		D				Z2				G		H		L		—		F	
~						W		Y		Z				G		H		M				Z4	

- | | |
|---------------------------------|--------------------------------|
| 1) MODEL | E) MAKS. WATT LAMPE |
| 2) PRODUCENTENS NAVN OG ADRESSE | F) ELEKTRISK SIKRING |
| 3) CE MÆRKNING | G) KØLEMIDDEL TYPE |
| 4) PRODUKTIONSÅR | H) KØLEMIDDEL MÆNGDE |
| 5) SERIE NUMMER | L) OMGIVENDE TEMPERATUR |
| 6) ELEKTRISK ISOLERINGSKLASSE | R) WEEE SYMBOL |
| 7) ELEKTRISK BESKYTTELSESKLASSE | W) STRØMFORSYNING VARMESEKTION |
| A) STRØMFORSYNING SPÆNDING | Z1) RUMINDHOLD (RSV) |
| B) AMPEREFORBRUG | Z2) ISOLERINGSKUM TYPE |
| C) STRØMFORSYNING FREKVENS | Z3) TEMPERATUROMRÅDE |
| D) NOMINEL EFFEKT | Z4) GWP VÆRDI |

GENERELLE NOTER VED LEVERING

Ved levering skal det kontrolleres, at emballagen ikke er beskadiget, og at skabet ikke er blevet beskadiget under transporten

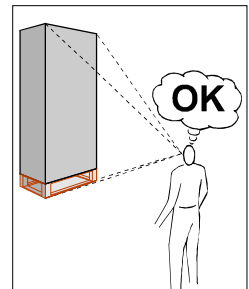

Efter at emballagen er fjernet fra skabet, skal det kontrolleres, at alle dele er til stede, og at alt er som i henhold til bestillingsspecifikationerne. Ellers skal der straks tages kontakt til forhandleren.

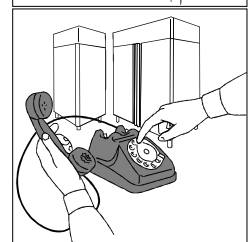

Vi håber, at du får fuldt udbytte af det nye skab, ved at følge de nødvendige instruktioner og forholdsregler, der er indeholdt i denne manual.

Enhver gengivelse af denne vejledning er forbudt. Fabrikanten forbeholder sig retten til at lave ændringer i betjeningsvejledningen uden forudgående meddelelse.

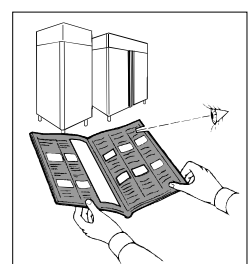

SIKKERHEDSFORANSTALTNINGER

ADVARSEL: Før enhver vedligeholdelse eller rengøring skal skabet frakobles strømmen:

– Sluk for hovedafbryderen.

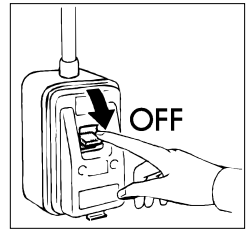

– Tag stikket ud.

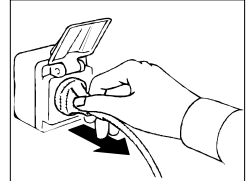

ADVARSEL: Brug ikke stikkontakt, der ikke er forsynet med jordforbindelse.

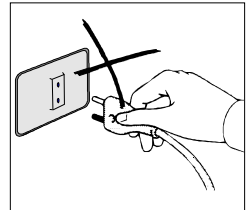

Stikkontakten skal være forsynet med JORDFORBINDELSE

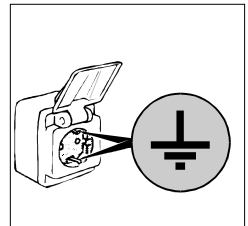

ADVARSEL: Brug ikke fordelerstik eller forlængerledning til tilslutning af den elektriske ledning.

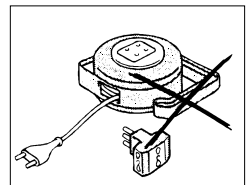

ADVARSEL: Vent den tid der er nødvendig for at opnå den indstillede temperatur før der stilles madvarer ind i skabet.

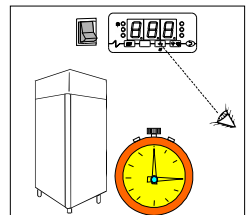

Tildæk eller dæk maden med film før den sættes i skabet

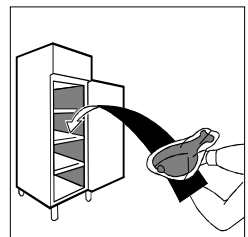

ADVARSEL: Sæt ikke varme madvarer eller drikkevarer ind i skabet

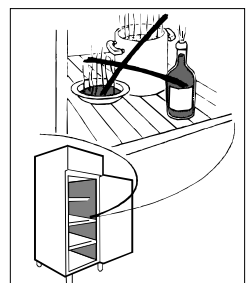

ADVARSEL: Placer madvarerne som skal opbevares i skabet korrekt på hylderne. Så luftstrømmen ikke bliver blokeret. Undgå at blokere ventilationsområdet.

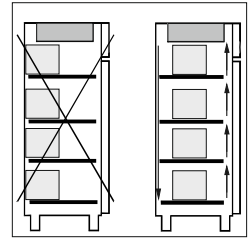

ADVARSEL: Gør ikke rent ved skabet når døren står åben.



Rengør ikke skabet med en højtryksspuler

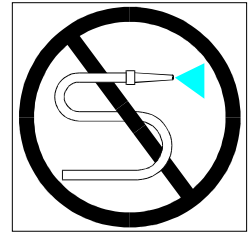

ADVARSEL: Brug ikke stoffer med base af klor (klorvand, saltsyre osv.) eller andre giftige stoffer til rengøring i nærheden af skabet.

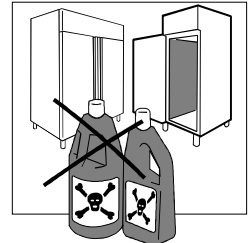

ADVARSEL: Tildæk ikke skabet foroven eller luftindtag når skabet er tændt.

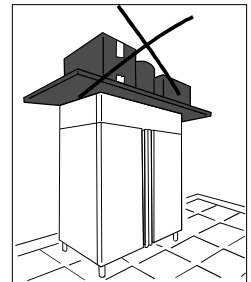

ADVARSEL: Placer ikke genstande i bunden af skabet. Brug de medfølgende hylder.
For info på maks. vægt fordelt på hylderne se produktdetaljer.

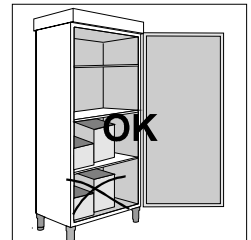

Advarsel: Det anbefales at holde nøglerne uden for børns rækkevidde.

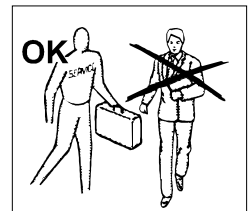

Rengøring og vedligeholdelse af kølemaskinen og kompressorområdet skal udføres af en fagmand.

For vedligeholdelse eller i tilfælde af fejl på skabet skal det afbrydes helt. Tilkald en fagmand, i tilfælde af reparation må der kun bruges originale reservedele. Overtrædelsen af ovenstående kan påvirke køleskabets funktion.

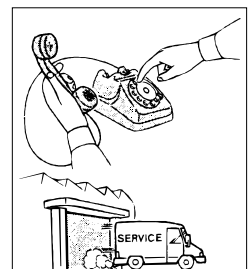

TEKNISKE SPECIFIKATIONER

På sidste side i betjeningsvejledningen findes de tekniske specifikationer.

DIMENSIONER

Dimensioner på skabe.

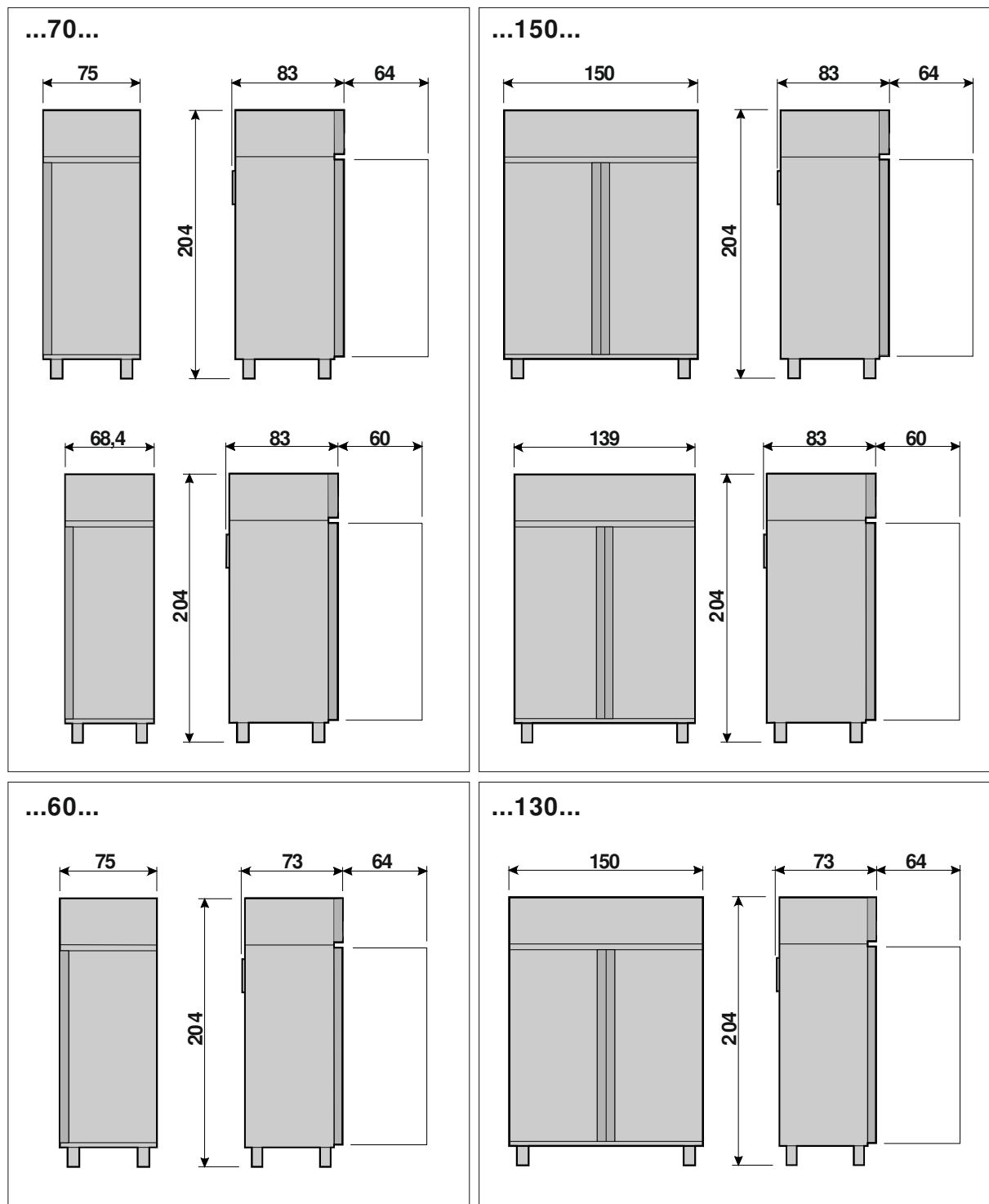

INSTALLATION

Skabet afsendes altid indpakket og på en palle.

Hvis der ved modtagelse og efter udpakning konstateres skader eller mangler handles der i henhold til "GENERELLE NOTER VED LEVERING"

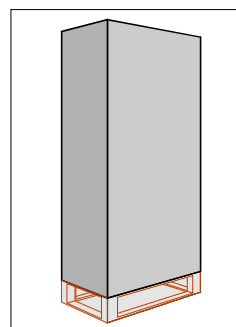

Alle indstilling og opstart skal udføres af en fagmand.

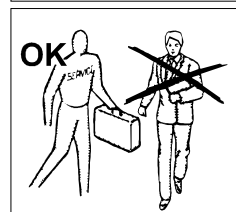

Fjern kassen forsigtig for at undgå at lave buler i skabet.

ADVARSEL: Indpakning (plastic poser, polystyrenskum, søm og lignede) er farligt for børn og skal fjernes.

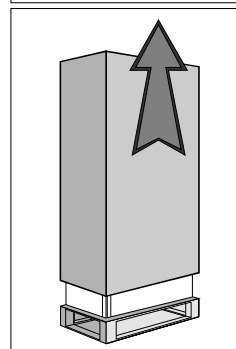

Kør skabet på plads ved hjælp af en palleløfter pas på at skabet ikke får overbalance.

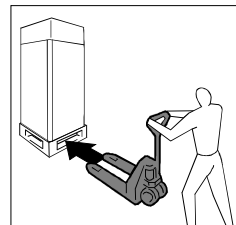

ADVARSEL: Transporter aldrig skabet vandret, det kan medføre alvorlige skader på skabet og systemet.

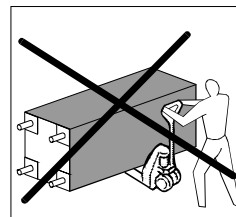

ADVARSEL: Enten om skabet skal sættes på plads eller flyttes må det hverken skubbes eller trækkes, for at undgå skader på dele.

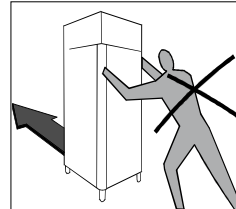

ADVARSEL: Installer ikke skabet i nærheden af varmekilder eller i lokaler med høje temperaturer, dette vil forårsage lavere effektivitet og mere slidtage

ADVARSEL: Afstand til loftet skal være ca. 50 cm. Skabene kan placeres ved siden af hinanden, men i tilfælde af kondensering skal være en afstand på 20 cm.

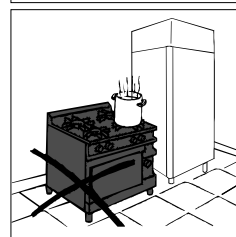

Fjern beskyttelsesfilmen fra skabet.

Dette kan forårsage statisk elektricitetsudladning, som ikke er farlig.

Dette kan reduceres eller forhindres ved konstant at holde ved skabet med den ene hånd og "jordforbinde" emballagen.

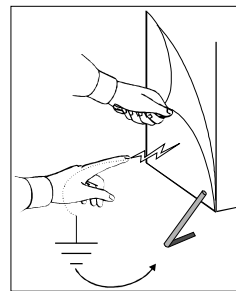

Efter at have placeret skabet fjernes pallen ved hjælp mejsel og hammer, pas på ikke at beskadige benene eller skabet.

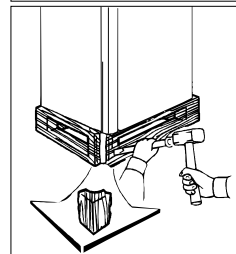

Træk pallen væk under skabet

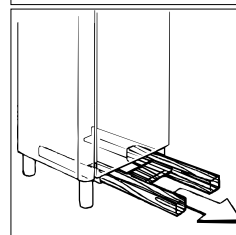

Nu er det muligt at nivellere benene.

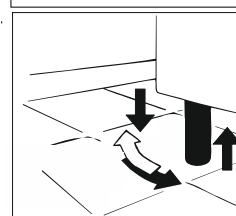

Niveller skabet med et lille fald mod bagvæggen for at optimere den selvlukkende dør.

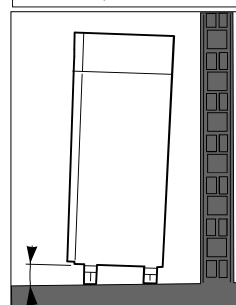

Rengør skabet med lunken vand og neutral sæbe (som beskrevet i afsnittet "RENGØRING") og monter beslagene i skabet.

Skabet leveres med et elektrisk stik, typen SCHUKO. Sørg for at den overholder EN60320 og de gældende nationale regler. Hvis ikke skal den udskiftes.

ADVARSEL: Udskiftning skal foretages af en fagmand.

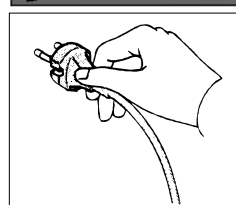

Kontroller, at netspændingen svarer til den, der er angivet på køleskabets mærkeplade.

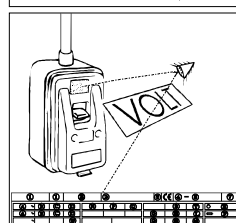

Sæt stikket i kontakten.

Nu er installationen færdig

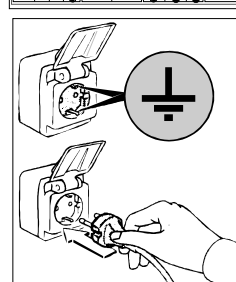

KONTROL PANELE

Alle skabe er udstyret med en hovedafbryder og en termostat:

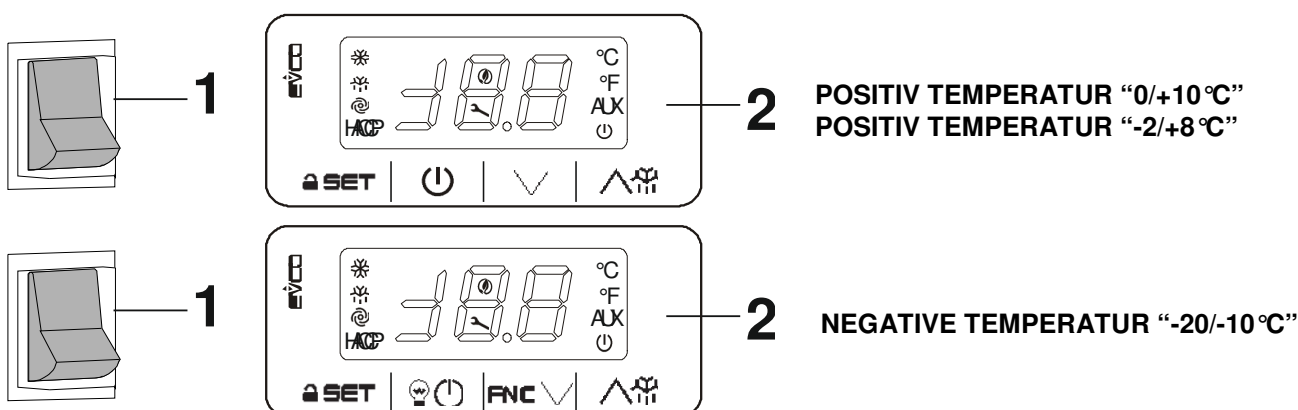

Styringerne på 700 liter modellerne med to rum (70NB, 70NN, 70NCP), er indstillet på kontrolpanelet, så den til højre svarer til det øvre rum, mens den til venstre svarer til det nedre rum.

OPSTART

Følg følgende procedure ved opstart.

- Sæt stikket i stikkontakten;
- Tænd for stikkontakten;
- Tænd på hovedkontakten (1); det grønne lys tændes;

Indstil driftstemperaturen på termostaten (2).

Tjek termostaten på displayet (2) at temperaturen i skabet svarer til indstillingsværdien

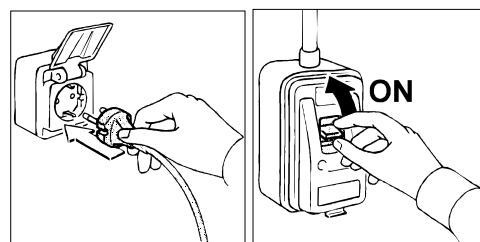

OPLÅSNING/LÅSNING AF STYRING

Oplåsning af tastaturet:

- Tryk på en knap (SET) i 1 sekund: på displayet vises "UnL" i 1 sekund.

For at låse tastaturet gør følgende:

- Sørg for at der ikke er nogen proces i gang
- Betjen ikke displayet i 30 sekunder, på displayet vises "Loc" i 1 sekund og tastaturet låses automatisk.

Hvis tastaturet er låst, er følgende ikke muligt:





- Visning af fordampertemperaturen
- Starte manual afrimning
- Ændre arbejdssetpunktet

Disse funktioner fremprovokerer visningen af "Loc" i 1 sekund

SETPUNKT OG KONFIGURATION AF PARAMETRE

POSITIVE TEMPERATURER "0/+10 °C"

Sætte setpunktet

- Sørg for at tastaturet ikke er låst og at der ikke er nogen proces i gang.
- Tryk på **SET** knappen: LED dioden  blinker
- Tryk på  or  knappen inden 15 sekunder; se også r1 og r2 parametre
- Tryk på **SET** knappen eller betjen ikke i 15 sekunder: LED dioden  slukker, hvorefter enheden vil afslutte processen.

Afslutte processen før ændringen er afsluttet:

- Tryk på  knappen (ændringer bliver ikke gemt)



Setpunktet kan også indstilles via **SP** parametrene.

Setpunkt

LABEL	MIN.	MAS.	U.M.	SETPUNKT
r1	r2		°C/°F (1)	Setpunkt; se også r0 og r12

Indstilling af konfiguration parametre



Adgang til processen:

- Sørg for at der ikke er nogen proces i gang
- Tryk på **SET** knappen i 4 sekunder: på displayet vises "PA"
- Tryk på **SET**
- Tryk på  eller  knappen inden 15 sekunder for at indstille værdien bestemt med "PAS" parametre (parametrene er som standard indstillet "-19")
- Tryk på **SET** eller betjen ikke i 15 sekunder: displayet viser "SP"

Vælg parametre:

- Tryk på  eller  knappen

Sætte en parametre:

- Tryk på **SET** knappen
- Tryk på  eller  knappen inden 15 sekunder.
- Tryk på **SET** knappen betjen ikke i 15 sekunder

Afslutte en proces:

- Tryk på **SET** knappen i 4 sekunder eller betjen ikke i 60 sekunder (ændringerne bliver gemt)

Konfigurationsparametre

LABEL	MIN.	MAS.	U.M.	WORKING SETPOINT
SP	r1	r2	°C/°F (1)	Working setpoint: see r0 and r12

LABEL	MIN.	MAS.	U.M.	ANALOG INPUTS
CA1	-25	25	°C/°F (1)	Room probe offset
CA2	-25	25	°C/°F (1)	if P4 = 1, evaporator probe offset if P4 = 2, condenser probe offset
P0	0	1	-	probe type (0 = PTC; 1 = NTC)
P1	0	1	-	degree Celsius decimal (during normal operation) 1 = YES
P2	0	1	-	Unit of measurement for temperature (2) 0 = °C (Celsius degree; resolution depends on P1 parameter) 1 = °F (Fahrenheit degree; resolution is 1 °F)
P4	0	2	-	second input function 0 = digital input (door switch or multifunction) 1 = analog input (evaporator probe) 2 = analog input (condenser probe)
P5	0	2	-	magnitude displayed during normal operation 0 = room temperature 1 = working setpoint 2 = if P4 = 0, "- -" if P4 = 1, evaporator temperature if P4 = 2, condenser temperature
P8	0	250	0,1s	delayed display of temperature changes as detected by the probes

LABEL	MIN.	MAS.	U.M.	MAIN REGULATOR
r0	0.1	15	°C/°F (1)	working setpoint differential; see also r12
r1	-99	r2	°C/°F (1)	minimum working setpoint
r2	r1	99	°C/°F (1)	maximum working setpoint
r4	0	99	°C/°F (1)	working setpoint increase during the "energy saving" function; see also i0, i10 and HE2
r5	0	1	-	cooling or heating operation (3) 0 = cooling 1 = heating
r12	0	1	-	working setpoint differential type 0 = asymmetric 1 = symmetric

LABEL	MIN.	MAS.	U.M.	COMPRESSOR PROTECTION SYSTEM
C0	0	240	min	delay in switching on of compressor after the device switches on (4)
C2	0	240	min	minimum compressor switch-off duration (5)
C3	0	240	s	minimum duration of compressor switch on time
C4	0	240	min	duration of compressor switch off time during a room temperature probe error (code "Pr1"); see also C5
C5	0	240	min	duration of compressor switch on time during a room temperature probe error (code "Pr1"); see also C4
C6	0	199	°C/°F (1)	condenser temperature is higher than that at which the condenser overheating alarm is activated (code "COH") (6)
C7	0	199	°C/°F (1)	condenser temperature above which the compressor shut down alarm is activated (code "CSd")
C8	0	15	min	compressor shut down alarm delay (code "CSd") (7)

LABEL	MIN.	MAS.	U.M.	DEFROST
d0	0	99	h	if d8 = 0, 1 or 2, defrost interval 0 = interval defrost will never be activated if d8 = 3, maximum defrost interval
d2	-99	99	°C/°F (1)	evaporator temperature at end of defrost; see also d3
d3	0	99	min	if P4 = 0 or 2, defrost duration if P4 = 1, maximum defrost duration; see also d2 0 = defrost will not be activated
d4	0	1	-	defrost when device is switched on (4) 1 = YES
d5	0	99	min	if d4 = 0, minimum time between switching on of device and activation of defrost (4) if d4 = 1, delay in activation of defrost after device is switched on (4)
d6	0	2	-	temperature displayed during defrost (only if P5 = 0) 0 = room temperature 1 = if on activation of defrost, the room temperature is below the "work setpoint + Δt", at maximum "work setpoint + Δt"; if on activation of defrost, the room temperature is above "work setpoint + Δt", at maximum the room temperature on activation of defrost (8) (9) 2 = label "dEF"
d7	0	15	min	dripping duration (during dripping the compressor will remain switched off)
d8	0	3	-	defrost activation methods 0 = AT INTERVALS - FOR TIME - defrost will be activated once the device has altogether been running for time d0 1 = AT INTERVALS - FOR COMPRESSOR SWITCH-ON - defrost will be activated once the compressor has altogether been switched on for time d0 2 = AT INTERVALS - FOR EVAPORATOR TEMPERATURE - defrost will be activated when the evaporator temperature has remained below the temperature d9 for a total time of d0 (10) 3 = ADAPTIVE - defrost will be activated at intervals, whose duration will each time depend on the duration of compressor switch-ons, the evaporator temperature and the door switch input activation; see also d18, d19, d20, d22, i13 and i14 (10)
d9	-99	99	°C/°F (1)	evaporator temperature is higher than that at which the defrost interval counter is suspended (only if d8 = 2)
d11	0	1	-	defrost alarm switches off once maximum time limit has been reached (code "dFd"); only if P4 = 1 and in absence of evaporator probe error (code "Pr2") 1 = YES
d16	0	999	min	defrost interval (defrost will be activated when the compressor has been on totally, with the evaporator temperature below that of d22, for time d18; only if d8 = 3) 0 = defrost will never be activated due to the effect of this condition
d18	0	999	min	defrost interval (defrost will be activated when the compressor has been on totally, with the evap. temp. below that of d22, for time d18; only if d8 = 3) 0 = defrost will never be activated due to the effect of this condition
d19	0	40	°C/°F (1)	evaporator temperature below which the defrost is activated (relative to the evaporator temperatures average, or "evaporator temperatures average - d19"; only if d8 = 3)
d20	0	999	min	minimum consecutive time the compressor must be switched on such as to provoke the defrost activation 0 = defrost will never be activated due to the effect of this condition
d22	0	19,9	°C/°F (1)	evaporator temperature above which the defrost interval count shall be suspended (relating to the average of evaporator temperatures, that is to say, "evaporator temperatures average + d22"; only if d8 = 3); see also d18

LABEL	MIN.	MAS.	U.M.	TEMPERATURE ALARMS (11) (12)
A1	0	99	°C/°F (1)	room temperature below which the minimum temperature alarm is triggered (code "AL"; it concerns the working setpoint, that is to say, "working setpoint - A1"); see also A11 0 = alarm absent
A4	0	99	°C/°F (1)	room temperature above which the maximum temperature alarm is triggered (code "AH"; it concerns the working setpoint, that is to say, "working setpoint + A4"); see also A11 0 = alarm absent
A6	0	99	10 min	delay in maximum temperature alarm (code "AH") after the device is switched on (4)
A7	0	199	min	minimum temperature alarm delay (code "AL") and maximum temperature alarm delay (code "AH")
A11	0,1	15	°C/°F (1)	differential of A1 and A4 parameters

LABEL	MIN.	MAS.	U.M.	DIGITAL INPUTS
i0	0	4	-	effect caused by the activation of the digital input 0 = no effect 1 = DOOR SWITCH - DOOR SWITCH INPUT ALARM ACTIVATION (code "id") - the compressor will be switched off (at maximum for time i3 or until the input is deactivated); see also i2 (13) 2 = MULTIFUNCTION - ACTIVATION OF "ENERGY SAVING" FUNCTION - the "energy saving" function will be activated (just with effect on the compressor, until the input is deactivated); see also r4 3 = MULTIFUNCTION - ACTIVATION OF MULTIFUNCTION INPUT ALARM (code "iA") - the device will continue to operate normally; see also i2 4 = MULTIFUNCTION - ACTIVATION OF THE MAXIMUM PRESSURE SWITCH ALARM (code "iA") - the compressor will be switched off (until the input is deactivated); see also i2
i1	0	1	-	type of digital input contact 0 = normally open (active input with closed contact) 1 = normally closed (active input with open contact)

i2	-1	120	min	if i0 = 1, delay in signalling of door switch input alarm (code "id") -1 = the alarm will not be signalled if i0 = 3, delay in signalling of multifunction input alarm (code "iA") -1 = the alarm will not be signalled if i0 = 4, delay in switching on of compressor after the deactivation of the maximum pressure switch alarm (code "IA") -1 = reserved
i3	-1	120	min	maximum duration of the effect caused by the activation of the door switch input on the compressor -1 = the effect will last until the input is deactivated
i10	0	999	min	time that must pass in absence of door switch input activations (after the room temperature has reached the working setpoint) for the "energy saving" function to be activated; see also r4 and HE2 0 = the function will never be activated due to the effect of this condition
i13	0	240	-	number of door switch input activations such as to provoke the defrost activation 0 = defrost will never be activated due to the effect of this condition
i14	0	240	min	minimum duration of the door switch input activation such as to provoke the defrost activation 0 = defrost will never be activated due to the effect of this condition





LABEL	MIN.	MAS.	U.M.	ENERGY SAVING
HE2	0	99	min	maximum duration of the "energy saving" function activated due to the effect of absence of door switch input activation; see also r4 and i10 0 = the function will last until the input is activated
HE3	0	240	min	time interval with no key strokes, after which the "low consumption" function is activated 0 = the mode shall never be aac

LABEL	MIN.	MAS.	U.M.	VARIOUS
POF	0	1	-	⌚ key activation 1 = YES
PAS	-99	999	-	access password for the configuration parameters 0 = the password need not be set

- (1) the unit of measurement depends on P2
(2) properly set the parameters corresponding to the regulators after setting P2 parameter
(3) if r5 parameter is set at 1, the "energy saving" function and the defrost management will be switched off
(4) the parameter has effect even after an interruption in the power supply that occurs while the device is switched on
(5) the time set by parameter C2 is counted also when the device is off
(6) the differential of parameter is 2.0 °C/4 °F
(7) if when the device is switched on, the condenser temperature is already above that established in C7 parameter, then C8 parameter will not have effect
(8) the value Δt depends on r12 parameter (r0 if r12 = 0, r0/2 if r12 = 1)
(9) the display restores normal operation when, at the end of the dripping phase, room temperature falls below the value that locked the display (or if a temperature alarm is triggered)
(10) if P4 parameter is set at 0 or 2, the device will function as if d8 parameter were set at 0
(11) during defrost and dripping, the maximum temperature alarm is absent, provided that it was triggered after defrost activation.
(12) during activation of the door switch input, the maximum temperature alarm is absent, provided the alarm was signaled after the activation of the input
(13) the compressor is switched off 10 s after the activation of the input

POSITIVE TEMPERATURES "-2/+8 °C"

Sætte setpunkt

- Sørg for at tastaturet ikke er låst og at der ikke er nogen proces i gang.
- Tryk på **SET** knappen: LED dioden  blinker
- Tryk på  or  knappen inden 15 sekunder; se også r1 og r2 parametre
- Tryk på **SET** knappen eller betjen ikke i 15 sekunder: LED dioden  slukker, hvorefter enheden vil afslutte processen.

Afslutte processen før ændringen er afsluttet:

- Tryk på  knappen (ændringer bliver ikke gemt)



Setpunktet kan også indstilles via **SP** parametrene.

Setpunkt

LABEL	MIN.	MAS.	U.M.	SETPUNKT
r1	r2		°C/°F (1)	Setpunkt; se også r0 og r12

Indstilling af konfiguration parametre



Adgang til processen:

- Sørg for at der ikke er nogen process i gang
- Tryk på **SET** knappen i 4 sekunder: på displayet vises "PA"
- Tryk på **SET**
- Tryk på  or  knappen inden 15 sekunder for at indstille værdien bestemt med "PAS" parametre (parametrene er som standard indstillet "-19")
- Tryk på **SET** eller betjen ikke i 15 sekunder: displayet viser "SP"

Vælg parametre:

- Tryk på  eller  knappen

Sætte en parametre:

- Tryk på **SET** knappen
- Tryk på  eller  knappen inden 15 sekunder.
- Tryk på **SET** knappen betjen ikke i 15 sekunder

Afslutte en proces:

- Tryk på **SET** knappen i 4 sekunder eller betjen ikke i 60 sekunder (*ændringerne bliver gemt*)

Konfigurationsparametre

LABEL	MIN.	MAS.	U.M.	WORKING SETPOINT
SP	r1	r2	°C/°F (1)	working setpoint; see also r0 and r12

LABEL	MIN.	MAS.	U.M.	ANALOG INPUTS
CA1	-25	25	°C/°F (1)	room probe offset
CA2	-25	25	°C/°F (1)	if P4 = 1 or 2, evaporator probe offset; if P4 = 3, condenser probe offset
P0	0	1	-	probe type (0 = PTC; 1 = NTC)
P1	0	1	-	degree Celsius decimal point (during normal operation) 1 = YES
P2	0	1	-	unit of measurement for temperature (2) 0 = °C (Celsius degree; resolution depends on P1 parameter) 1 = °F (Fahrenheit degree; resolution is 1 °F)
P4	0	3	-	second analog input function 0 = absent 1 = evaporator probe (defrost probe and probe determining the activity of the evaporator fan) 2 = evaporator probe (probe determining the activity of the evaporator fan) 3 = condenser probe
P5	0	4	-	magnitude displayed during normal operation 0 = room temperature 1 = working setpoint 2 = if P4 = 0, "- -" if P4 = 1 or 2, evaporator temperature if P4 = 3, condenser temperature
P8	0	250	0,1 s	delayed display of temperature changes as detected by the probes

LABEL	MIN.	MAS.	U.M.	MAIN REGULATOR
r0	0.1	15	°C/°F (1)	working setpoint differential; see also r12
r1	-99	r2	°C/°F (1)	minimum working setpoint
r2	r1	199	°C/°F (1)	maximum working setpoint
r4	0	99	°C/°F (1)	working setpoint increase during the "energy saving" function; see also i0, i10 and HE2
r5	0	1	-	cooling or heating operation (3) 0 = cooling 1 = heating
r12	0	1	-	working setpoint differential type 0 = asymmetric 1 = symmetric

LABEL	MIN.	MAS.	U.M.	COMPRESSOR PROTECTION SYSTEM
C0	0	240	min	delay in switching on of compressor after the device switches on (4)
C2	0	240	min	minimum compressor switch-off duration (5)
C3	0	240	s	minimum duration of compressor switch on time
C4	0	240	min	duration of compressor switch off time during a room temperature probe error (code "Pr1"); see also C5
C5	0	240	min	duration of compressor switch on time during a room temperature probe error (code "Pr1"); see also C4
C6	0	199	°C/°F (1)	condenser temperature is higher than that at which the condenser overheating alarm is activated (code "COH") (6)
C7	0	199	°C/°F (1)	condenser temperature above which the compressor shut down alarm is activated (code "CSd")
C8	0	15	min	compressor shut down alarm delay (code "CSd") (7)
C10	0	999	10 h	compressor operation hours to signal service for compressor is required 0 = function disables

LABEL	MIN.	MAS.	U.M.	DEFROST
d0	0	99	h	if d8 = 0, 1 or 2, defrost interval 0 = interval defrost will never be activated if d8 = 3, maximum defrost interval
d1	0	2	-	type of defrost 0 = ELECTRIC - during defrost the compressor will remain off and the defrost output will be activated; evaporator fan activity will depend on F2 parameter 1 = BY HOT GAS - during defrost the compressor will be switched on and the defrost output will be activated; evaporator fan activity will depend on F2 parameter 2 = VIA STOPPING OF COMPRESSOR - during defrost the compressor will remain switched off and the defrost output will remain deactivated; evaporator fan activity will depend on F2 parameter
d2	-99	99	°C/°F (1)	evaporator temperature at end of defrost; see also d3
d3	0	99	min	if P4 = 0, 2 or 3, defrost duration if P4 = 1, maximum defrost duration; see also d2 0 = defrost will not be activated
d4	0	1	-	defrost when device is switched on (4) 1 = YES
d5	0	99	min	if d4 = 0, minimum time between switching on of device and activation of defrost (4) if d4 = 1, delay in activation of defrost after device is switched on (4)
d6	0	2	-	temperature displayed during defrost (only if P5 = 0) 0 = room temperature 1 = if on activation of defrost, the room temperature is below the "work setpoint + Δt", at maximum "work setpoint + Δt"; if on activation of defrost, the room temperature is above "work setpoint + Δt", at maximum the room temperature on activation of defrost (8) (9) 2 = label "dEF"
d7	0	15	min	dripping duration (during dripping the compressor will remain switched off and the defrost output will remain deactivated; evaporator fan activity will depend on F2 parameter)
d8	0	3	-	defrost activation methods 0 = AT INTERVALS - FOR TIME - defrost will be activated once the device has altogether been running for time d0

				1 = AT INTERVALS - FOR COMPRESSOR SWITCH-ON - defrost will be activated once the compressor has altogether been switched on for time d0 2 = AT INTERVALS - FOR EVAPORATOR TEMPERATURE - defrost will be activated when the evaporator temperature has remained below the temperature d9 for a total time of d0 (10) 3 = ADAPTIVE - defrost will be activated at intervals, whose duration will each time depend on the duration of compressor switch-ons, the evaporator temperature and the door switch input activation; see also d18, d19, d20, d22, i13 and i14 (10)
d9	-99	99	°C/°F (1)	evaporator temperature is higher than that at which the defrost interval counter is suspended (only if d8 = 2)
d11	0	1	-	defrost alarm switches off once maximum time limit has been reached (code "dFd"; only if P4 = 1 and in absence of evaporator probe error (code "Pr2") 1 = YES
d15	0	99	min	minimum time that the compressor must be switched on before defrost can be activated (only if d1 = 1) (11)
d18	0	999	min	defrost interval (defrost will be activated when the compressor has been on totally, with the evap. temp. below that of d22, for time d18; only if d8 = 3) 0 = defrost will never be activated due to the effect of this condition
d19	0	40	°C/°F (1)	evaporator temperature below which the defrost is activated (relative to the evaporator temperatures average, or "evaporator temperatures average - d19"; only if d8 = 3)
d20	0	999	min	minimum consecutive time the compressor must be switched on such as to provoke the defrost activation 0 = defrost will never be activated due to the effect of this condition
d22	0	19,9	°C/°F (1)	evaporator temperature above which the defrost interval count shall be suspended (relating to the average of evaporator temperatures, that is to say, "evaporator temperatures average + d22"; only if d8 = 3); see also d18

LABEL	MIN.	MAS.	U.M.	TEMPERATURE ALARMS
A1	0	99	°C/°F (1)	room temperature below which the minimum temperature alarm is triggered (code "AL"; it concerns the working setpoint, that is to say, "working setpoint - A1"); see also A11 0 = alarm absent
A4	0	99	°C/°F (1)	room temperature above which the maximum temperature alarm is triggered (code "AH"; it concerns the working setpoint, that is to say, "working setpoint + A4"); see also A11 0 = alarm absent
A6	0	99	10 min	delay in maximum temperature alarm (code "AH") after the device is switched on (4)
A7	0	240	min	minimum temperature alarm delay (code "AL") and maximum temperature alarm delay (code "AH")
A8	0	240	min	delay in maximum temperature alarm (code "AH") from the conclusion of evaporator fan standstill (12)
A9	0	240	min	delay in maximum temperature alarm (code "AH") following the deactivation of the door switch input (13)
A11	0,1	15	°C/°F (1)	differential of A1 and A4 parameters

LABEL	MIN.	MAS.	U.M.	EVAPORATOR FAN
F0	0	4	-	evaporator fan activity during normal operation 0 = switched off 1 = switched on; see also F4, F5, i10 and HE2 (14) 2 = with F1 and F10 satisfied: - on if compressor on - depending on F7 and F8 if compressor off see also F4, F5, i10 and HE2 (15) 3 = depending on F1; see also F4, F5, i10 and HE2 (16) (17) 4 = switched off if the compressor is switched off, depending on F1 if the compressor is switched on; see also F4, F5, i10 and HE2 (16) (18)
F1	-99	99	°C/°F (1)	evaporator temperature above (if r5 = 0) or below (if r5 = 1) which the evaporator fan is switched off (only if F0 = 2, 3 or 4) (6)
F2	0	2	-	evaporator fan activity during defrost and dripping 0 = switched off 1 = switched on 2 = depending on F0
F3	0	15	min	duration of evaporator fan standstill (during evaporator fan deactivation the compressor can be switched on, the defrost output will remain deactivated and the evaporator fan will remain switched off)
F4	0	240	10 s	duration of evaporator fan switch off during "energy saving" function; see also F5, i10 and HE2
F5	0	240	10 s	duration of evaporator fan switch on during "energy saving" function; see also F4, i10 and HE2
F7	0	240	s	time the evaporator fan is switched off when the compressor is switched off; also look at F8 (only if F0 = 2)
F8	0	240	s	time the evaporator fan is switched on when the compressor is switched off; also look at F7 (only if F0 = 2)
F9	0	240	s	evaporator fan switch off delay since the compressor switches off (only if F0 = 2)
F10	0	99	°C/°F (1)	difference "room temperature - evaporator temperature" over which the evaporator fan is forced on (0 = disabled)

LABEL	MIN.	MAS.	U.M.	DIGITAL INPUTS
i0	0	5	-	effect caused by the activation of the digital input 0 = no effect 1 = DOOR SWITCH - DOOR SWITCH INPUT ALARM ACTIVATION (code "id") - the compressor and the evaporator fan will be switched off, the buzzer will be activated (at maximum for time i3 or until the input is deactivated); see also i2 (19) 2 = DOOR SWITCH - DOOR SWITCH INPUT ALARM ACTIVATION (code "id") - the evaporator fan will be switched off, the buzzer will be activated (at maximum for time i3 or until the input is deactivated); see also i2 3 = MULTIFUNCTION - ACTIVATION OF "ENERGY SAVING" FUNCTION - the "energy saving" function will be activated (just with effect on the compressor, until the input is deactivated); see also r4 4 = MULTIFUNCTION - ACTIVATION OF MULTIFUNCTION INPUT ALARM (code "iA") - the buzzer will be activated; see also i2 5 = MULTIFUNCTION - ACTIVATION OF THE MAXIMUM PRESSURE SWITCH ALARM (code "iA") - the compressor will be switched off, the buzzer will be activated (until the input is deactivated); see also i2
i1	0	1	-	type of digital input contact 0 = normally open (active input with closed contact) 1 = normally closed (active input with open contact)

I2	-1	120	min	if i0 = 1 or 2, delay in signalling of door switch input alarm (code "id") -1 = the alarm will not be signalled if i0 = 4, delay in signalling of multifunction input alarm (code "iA") -1 = the alarm will not be signalled if i0 = 5, delay in switching on of compressor after the deactivation of the maximum pressure switch alarm (code "iA") -1 = reserved
I3	-1	120	min	maximum duration of the effect caused by the activation of the door switch input on the compressor -1 = the effect will last until the input is deactivated
I10	0	999	min	time that must pass in absence of door switch input activations (after the room temperature has reached the working setpoint) for the "energy saving" function to be activated; see also r4, F4, F5 and HE2 0 = the function will never be activated due to the effect of this condition
I13	0	240	-	number of door switch input activations such as to provoke the defrost activation 0 = defrost will never be activated due to the effect of this condition
I14	0	240	min	minimum duration of the door switch input activation such as to provoke the defrost activation 0 = defrost will never be activated due to the effect of this condition







LABEL	MIN.	MAS.	U.M.	ENERGY SAVING
HE2	0	999	min	maximum duration of the "energy saving" function activated due to the effect of absence of door switch input activation; see also r4, F4, F5 and i10 0 = the function will last until the input is activated
HE3	0	240	min	time interval with no key strokes, after which the "low consumption" function is activated 0 = the mode shall never be activated

LABEL	MIN.	MAS.	U.M.	VARIOUS
POF	0	1	-	key activation  (1 = YES)
PAS	-99	999	min	access password for the configuration parameters 0 = the password need not be set

- (1) the unit of measurement depends on P2
- (2) properly set the parameters corresponding to the regulators after setting P2 parameter
- (3) if r5 parameter is set at 1, the "energy saving" function and the defrost management will be switched off; see also F1 parameter
- (4) the parameter has effect even after an interruption in the power supply that occurs while the device is switched on
- (5) the time set by parameter C2 is counted also when the device is off
- (6) the differential of parameter is 2.0°C/4°F
- (7) if when the device is switched on, the condenser temperature is already above that established in C7 parameter, then C8 parameter will not have effect
- (8) the value Δt depends on r12 parameter (r0 if r12 = 0, r0/2 if r12 = 1)
- (9) the display restores normal operation when, at the end of the dripping phase, room temperature falls below the value that locked the display (or if a temperature alarm is triggered)
- (10) if P4 parameter is set at 0, 2 or 3, the device will function as if d8 parameter were set at 0
- (11) if when defrost is activated, the operating duration of the compressor is less than the time established with d15 parameter, the compressor will remain on for the amount of time necessary to complete defrost, then the defrost shall be activated
- (12) during defrost, dripping and evaporator fan standstill, the maximum temperature alarm is absent, provided that it was triggered after defrost activation.
- (13) during activation of the door switch input, the maximum temperature alarm is absent, provided the alarm was signalled after the activation of the input
- (14) F4 and F5 parameters have effect when the compressor is off
- (15) F4 and F5 parameters have effect when the compressor is on
- (16) if P4 parameter is set at 2, the device will function as if F0 parameter were set at 2
- (17) F4 and F5 parameters have effect when the evaporator temperature is below the temperature established with F1 parameter
- (18) F4 and F5 parameters have effect when the compressor is on and the temperature of the evaporator is below the temperature established with F1 parameter
- (19) the compressor is switched off 10 s after the activation of the input; if the input is activated during defrost or when the evaporator fan is deactivated, the activation will not have any effect on the compressor.

NEGATIVE TEMPERATURES "-20/-10°C"

Sætte setpunkt

- Sørg for at tastaturet ikke er låst og at der ikke er nogen proces i gang.
- Tryk på  **SET** knappen: LED dioden  blinker
- Tryk på  or  knappen inden 15 sekunder; se også r1 og r2 parametre
- Tryk på  **SET** knappen eller betjen ikke i 15 sekunder: LED dioden  slukker, hvorefter enheden vil afslutte processen.

Afslutte processen før ændringen er afsluttet:

- Tryk på  knappen (ændringer bliver ikke gemt)





Setpunktet kan også indstilles via **SP** parametrene.

Setpunkt

LABEL	MIN.	MAS.	U.M.	SETPUNKT
	r1	r2	°C/°F (1)	Setpunkt; se også r0 og r12

Indstilling af konfiguration parametre





Adgang til processen:

- Sørg for at der ikke er nogen process i gang
- Tryk på  **SET** knappen i 4 sekunder: på displayet vises "PA"
- Tryk på  **SET**
- Tryk på  or  knappen inden 15 sekunder for at indstille værdien bestemt med "PAS" parametre (parametrene er som standard indstillet "-19")
- Tryk på  **SET** eller betjen ikke i 15 sekunder: displayet viser "SP"

Vælg parametre:

- Tryk på  eller  knappen

Sætte en parametre:

- Tryk på  knappen
- Tryk på  eller  knappen inden 15 sekunder.
- Tryk på  knappen betjen ikke i 15 sekunder

Afslutte en proces:

- Tryk på  knappen i 4 sekunder eller betjen ikke i 60 sekunder (*ændringerne bliver gemt*)

Konfigurationsparametre

LABEL	MIN.	MAS.	U.M.	WORKING SETPOINT
SP	r1	r2	°C/°F (1)	working setpoint; see also r0 and r12

LABEL	MIN.	MAS.	U.M.	WORKING SETPOINT
CA1	-25	25	°C/°F (1)	if P4 = 0, 1 or 2, room probe offset if P4 = 3, incoming air probe offset
CA2	-25	25	°C/°F (1)	evaporator probe offset
CA3	-25	25	°C/°F (1)	if P4 = 1, condenser probe offset if P4 = 2, critical temperature probe offset if P4 = 3, outgoing air probe offset
P0	0	1	-	probe type 0 = PTC 1 = NTC
P1	0	1	-	degree Celsius decimal point (during normal operation) 1 = YES
P2	0	1	-	unit of measurement for temperature (2) 0 = °C (Celsius degree; resolution depends on P1 parameter) 1 = °F (Fahrenheit degree; resolution is 1 °F)
P3	0	2	-	evaporator probe function 0 = absent probe 1 = defrost probe and probe determining the activity of the evaporator fan 2 = probe determining the activity of the evaporator fan
P4	0	3	-	fourth inlet function 0 = multifunction input (digital input) 1 = condenser probe (analog input) 2 = critical temperature probe (analog input) 3 = outlet air probe (analog input) (3)
P5	0	4	-	magnitude displayed during normal operation 0 = if P4 = 0, 1 or 2, room temperature if P4 = 3, CPT temperature 1 = working setpoint 2 = evaporator temperature 3 = if P4 = 0, "- -" if P4 = 1, condenser temperature if P4 = 2, critical temperature if P4 = 3, outlet air temperature 4 = if P4 = 0, 1 or 2, "- -" if P4 = 3, inlet air temperature
P7	0	100	%	inflowing air temperature percentage for the calculation of the CPT temperature
P8	0	250	0,1 s	delayed display of temperature changes as detected by the probes

LABEL	MIN.	MAS.	U.M.	MAIN REGULATOR
r0	0.1	15	°C/°F (1)	working setpoint differential; see also r12
r1	-99	r2	°C/°F (1)	minimum working setpoint
r2	r1	99	°C/°F (1)	maximum working setpoint
r4	0	99	°C/°F (1)	working setpoint increase during the "energy saving" function; see also i5, i10 and HE2
r5	0	1	-	cooling or heating operation (4) 0 = cooling 1 = heat
r6	0	99	°C/°F (1)	if r5 = 0, working setpoint decrease during the "rapid cooling" function (only if r8 = 1); see also r7 if r5 = 1, working setpoint increase during the "rapid heating" function (only if r8 = 1); see also r7
r7	0	240	min	if r5 = 0, "rapid cooling" function duration (only if r8 = 1); see also r6 if r5 = 1, "rapid heating" function duration (only if r8 = 1); see also r6
r8	0	2	-	this function can be enabled/disabled with the key FNC  0 = none 1 = if r5 = 0, "Rapid cooling" function if r5 = 1, "Rapid heating" function 2 = "energy saving" function (only if r5 = 0)
r12	0	1	-	working setpoint differential type 0 = asymmetric 1 = symmetric

LABEL	MIN.	MAS.	U.M.	COMPRESSOR PROTECTION SYSTEM
C0	0	240	min	delay in switching on of compressor after the device switches on (5)
C2	0	240	min	minimum compressor switch-off duration (6)
C3	0	240	s	minimum duration of compressor switch on time
C4	0	240	min	duration of compressor switch off time during a room temperature probe error or inlet air probe error (code "Pr1"); see also C5
C5	0	240	min	duration of compressor switch on time during a room temperature probe error or inlet air probe error (code "Pr1"); see also C4
C6	0	200	°C/°F (1)	condenser temperature is higher than that at which the condenser overheating alarm is activated (code "COH") (7)

C7	0	200	°C/°F (1)	condenser temperature above which the compressor shut down alarm is activated (code "CSd")
C8	0	15	min	compressor shut down alarm delay (code "CSd") (8)
C10	0	9999	h	number of compressor operation hours above which the request for maintenance is triggered 0 = the request shall never be tri

LABEL	MIN.	MAS.	U.M.	DEFROST
d0	0	99	h	if d8 = 0, 1 or 2, defrost interval 0 = interval defrost will never be activated if d8 = 3, maximum defrost interval
d1	0	2	-	type of defrost 0 = ELECTRIC - during defrost the compressor will remain off and the defrost output will be activated; evaporator fan activity will depend on F2 parameter 1 = BY HOT GAS - during defrost the compressor will be switched on and the defrost output will be activated; evaporator fan activity will depend on F2 parameter 2 = VIA STOPPING OF COMPRESSOR - during defrost the compressor will remain switched off and the defrost output will remain deactivated; evaporator fan activity will depend on F2 parameter
d2	-99	99	°C/°F (1)	evaporator temperature at end of defrost; see also d3
d3	0	99	min	if P3 = 0 or 2, defrost duration if P3 = 1, maximum defrost duration; see also d2 0 = defrost will not be activated
d4	0	1	-	defrost when device is switched on (5) 1 = YES
d5	0	99	min	if d4 = 0, minimum time between switching on of device and activation of defrost (5) if d4 = 1, delay in activation of defrost after device is switched on (5)
d6	0	2	-	magnitude displayed during defrost (only if P5 = 0) 0 = room temperature or CPT temperature 1 = if on activation of defrost, the room temperature or CPT temperature is below the "work setpoint + Δt", at maximum " work setpoint + Δt"; if on activation of defrost, the room temperature or CPT temperature is above "work setpoint + Δt", at maximum the room temperature or CPT temperature on activation of defrost (9) (10) 2 = label "dEF"
d7	0	15	min	dripping duration (during dripping the compressor will remain switched off and the defrost output will remain deactivated; if d16 = 0, evaporator fan activity will depend on F2 parameter); if d16 ≠ 0, the evaporator fan shall remain off)
d8	0	3	-	defrost activation methods 0 = AT INTERVALS - FOR TIME - defrost will be activated once the device has altogether been running for time d0 1 = AT INTERVALS - FOR COMPRESSOR SWITCH-ON - defrost will be activated once the compressor has altogether been switched on for time d0 2 = AT INTERVALS - FOR EVAPORATOR TEMPERATURE - defrost will be activated when the evaporator temperature has remained below the temperature d9 for a total time of d0 (11) 3 = ADAPTIVE - defrost will be activated at intervals, whose duration will each time depend on the duration of compressor switch-ons, the evaporator temperature and the door switch input activation; see also d18, d19, d20, d22, i13 and i14 (11)
d9	-99	99	°C/°F (1)	evaporator temperature is higher than that at which the defrost interval counter is suspended (only if d8 = 2)
d11	0	1	-	defrost alarm switches off once maximum time limit has been reached (code "dFd"; only if P3 = 1 and in absence of evaporator probe error (code "Pr2") 1 = YES
d15	0	99	min	minimum time that the compressor must be switched on before defrost can be activated (only if d1 = 1) (12)
d16	0	99	min	pre-dripping duration (during dripping the compressor will remain switched off, the defrost output will be activated and the evaporator fan shall remain off)
d18	0	999	min	defrost interval (defrost will be activated when the compressor has been on totally, with the evaporator temperature below that of d22, for time d18; only if d8 = 3) 0 = defrost will never be activated due to the effect of this condition
d19	0	40	°C/°F (1)	evaporator temperature below which the defrost is activated (relative to the evaporator temperatures average, or "evaporator temperatures average - d19"; only if d8 = 3)
d20	0	999	min	minimum consecutive time the compressor must be switched on such as to provoke the defrost activation 0 = defrost will never be activated due to the effect of this condition
d21	0	500	min	minimum duration of compressor continuous operation from the switching on of the device (provided that the "cell temperature - working setpoint" or "CPT temperature - working setpoint" difference exceeds 10 °C/20 °F) and from the activation of the "rapid cooling" function so as to start the defrost 0 = defrost shall never be activated as a consequence of this condition
d22	0	19,9	°C/°F (1)	evaporator temperature above which the defrost interval count shall be suspended (relating to the average of evaporator temperatures, that is to say, "evaporator temperatures average + d22"; only if d8 = 3); see also d18

LABEL	MIN.	MAS.	U.M.	TEMPERATURE ALARMS
A1	0	99	°C/°F (1)	room temperature or CPT temperature below which the minimum temperature alarm is triggered (code "AL"; it concerns the working setpoint, that is to say, "working setpoint - A1"); see also A11 0 = alarm absent
A4	0	99	°C/°F (1)	room temperature or CPT temperature above which the maximum temperature alarm is triggered (code "AH"; it concerns the working setpoint, that is to say, "working setpoint + A4"); see also A11 0 = alarm absent
A6	0	99	10 min	delay in maximum temperature alarm (code "AH") after the device is switched on (5)
A7	0	240	min	minimum temperature alarm delay (code "AL") and maximum temperature alarm delay (code "AH")
A8	0	240	min	delay in maximum temperature alarm (code "AH") from the conclusion of evaporator fan standstill (13)
A9	0	240	min	delay in maximum temperature alarm (code "AH") following the deactivation of the door switch input (14)
A11	0,1	15	°C/°F (1)	differential of A1 and A4 parameters

LABEL	MIN.	MAS.	U.M.	EVAPORATOR FAN AND CONDENSATOR FAN
F0	0	4	-	evaporator fan activity during normal operation 0 = switched off 1 = switched on; see also F4, F5, i10 and HE2 (15) 2 = with F1 and F10 satisfied:

				<ul style="list-style-type: none"> - on if compressor on - depending on F7 and F8 if compressor off see also F4, F5, i10 and HE2 (16) 3 = depending on F1; see also F4, F5, i10 and HE2 (17) (18) 4 = switched off if the compressor is switched off, depending on F1 if the compressor is switched on; see also F4, F5, i10 and HE2 (17) (19)
F1	-99	99	°C/°F (1)	evaporator temperature above (if r5 = 0) or below (if r5 = 1) which the evaporator fan is switched off (only if F0 = 3 or 4) (7)
F2	0	2	-	evaporator fan activity during defrost and dripping 0 = switched off 1 = switched on 2 = depending on F0
F3	0	15	min	maximum duration of the evaporator fan stop; see also F7 (during the evaporator fan stop the compressor can remain on, the defrost outlet shall remain deactivated and the evaporator fan shall remain off)
F4	0	240	10 s	duration of the evaporator fan switch off during the "energy saving function"; see also F5, i5, i10 and HE2
F5	0	240	10 s	duration of the evaporator fan switch on during the "energy saving function"; see also F4, i5, i10 and HE2
F7	-99	99	°C/°F (1)	evaporator temperature below which the evaporator fan is restarted (in respect to the working setpoint, that is to say "working set-point + F7"); see also F3
F9	0	240	s	evaporator fan stop delay after the stop of the compressor (only if F0 = 2)
F10	0	99	°C/°F (1)	difference "room temperature - evaporator temperature" over which the evaporator fan is forced on (0 = disabled)
F11	0	99	°C/°F (1)	condenser temperature above which the condenser fan is switched on (7) (20) (21)
F12	0	240	s	condenser fan stop delay after the stop of the compressor
F15	0	240	s	duration of the evaporator fan stop when the compressor is turned off; see also F8 (only if F0 = 2)
F16	0	240	s	duration of the evaporator fan operation when the compressor is turned off; see also F7 (only if F0 = 2)

LABEL	MIN.	MAS.	U.M.	DIGITAL INPUTS
i0	0	5	-	effect caused by the activation of the door micro input; see also i2 0 = no effect 1 = COMPRESSOR AND EVAPORATOR FAN SWITCH-OFF - the compressor and evaporator fan will be switched off (for the duration of the i3 time max. or until the input is deactivated; in the latter case the evaporator fan shall be turned on 5 s after input deactivation) (22) 2 = EVAPORATOR FAN SWITCH-OFF - the evaporator fan shall be switched off (for the duration of the i3 time max. or until 5s after input deactivation) 3 = ROOM LIGHTING SWITCH-ON - the room lighting shall be switched on (until 10 s after input deactivation) 4 = COMPRESSOR AND EVAPORATOR FAN SWITCH-OFF AND ROOM LIGHTING SWITCH-ON - the compressor and evaporator fan will be switched off (for the duration of thr i3 time max. or until the input is deactivated; in the latter case the evaporator fan shall be turned on 5 s after the input deactivation) and the room lighting shall be switched on (until 10 s after input deactivation) (22) 5 = EVAPORATOR FAN SWITCH-OFF AND ROOM LIGHTING SWITCH-ON - the evaporator fan will be switched off (for the duration of the i3 time max. or until 5 s after input deactivation) and the room lighting shall be switched on (until 10 s after input deactivation) (22)
i1	0	1	-	type of door switch input contact 0 = normally open (active input with closed contact) 1 = normally closed (active input with open contact)
i2	-1	120	min	delay in signalling of door switch input alarm (code "id") -1 = the alarm will not be signalled
i3	-1	120	min	maximum duration of the effect caused by the activation of the door micro on the compressor and evaporator fan -1 = the effect shall last until the input is deactivated
i5	0	7	-	effect caused by the activation of the multifunction input 0 = no effect 1 = "ENERGY SAVING" FUNCTION ACTIVATION - the "energy saving" function shall be activated (until the input is deactivated), provided that the "rapid cooling" function is not in progress; see also r4 2 = MULTIFUNCTION INPUT ALARM ACTIVATION (code "iA") - the device shall continue working regularly; see also i7 3 = AUXILIARY OUTPUT SWITCH-ON - the auxiliary output shall be switched on (until the input is deactivated) 4 = DEVICE SWITCH-OFF - the device shall be switched off ("stand-by" mode, until the input is deactivated) 5 = COMPRESSOR THERMAL PROTECTION ALARM ACTIVATION (code "Cth") - the compressor shall be switched off (until the input is deactivated); see also i7 6 = GLOBAL THERMAL PROTECTION ALARM ACTIVATION (code "th") - all the utilities shall be switched off (until the input is deactivated and the device shall be switched off ("stand-by" mode) and switched back on or the power supply is cut); see also i7
i6	0	1	-	type of multifunction input contact 0 = normally open (active input with closed contact) 1 = normally closed (active input with open contact)
i7	0	120	min	if i5 = 2, delay in signalling of multifunction input alarm (code "iA") -1 = the alarm will not be signalled if i5 = 5 or 6, delay in switching on of compressor after the deactivation of the maximum pressure switch alarm (code "Cth") and after the deactivation of the global protection alarm (code "th") -1 = reserved
i10	0	999	min	time that must pass in absence of door switch input activations (after the room temperature or CPT temperature has reached the working setpoint) for the "energy saving" function to be activated; see also r4, F4, F5 and HE2 0 = the function will never be activated due to the effect of this condition
i13	0	240	-	number of door switch input activations such as to provoke the defrost activation 0 = defrost will never be activated due to the effect of this condition
i14	0	240	min	minimum duration of the door switch input activation such as to provoke the defrost activation 0 = defrost will never be activated due to the effect of this con
LABEL	MIN.	MAS.	U.M.	DIGITAL OUTPUTS
u1	0	7	-	utility managed through the K4 digital output (23)

				0 = ROOM LIGHTING - see parameters i0 and u2 1 = DEMISTER HEATING ELEMENTS - see parameter u6 2 = AUXILIARY OUTPUT - see parameters i5 and u2 3 = ALARM OUTPUT 4 = NEUTRAL AREA OPERATION HEATING ELEMENTS - see parameter u7 6 = CONDENSER FAN - see parameters P4, F11 and F12 7 = ON/STAND-BY OUTPUT - see parameter POF
u2	0	1	-	room lighting switch on/off and auxiliary output enabling in manual mode when the device is switched off ("stand-by" mode) 1 = YES
u4	-	-	-	reserved
u5	-99	99	°C/°F (1)	room temperature or CPT temperature below which the door heating elements are switched on (7)
u6	1	120	min	duration of demister heating elements operation
u7	0	99	°C/°F (1)	room temperature or CPT temperature below which the neutral area operation heating elements are switched on (with regard to the working setpoint, that is to say, "working setpoint + u7") (7)

LABEL	MIN.	MAS.	U.M.	ENERGY SAVING
HE2	0	999	min	maximum duration of the "energy saving" function activated in manual mode due to the effect of absence of door micro switch input activation; see also r4, F4, F5 and i10 0 = the function will last until the input is activated
HE3	0	240	min	time interval with no key strokes, after which the "low consumption" function is activated 0 = the mode shall never be activated

LABEL	MIN.	MAS.	U.M.	VARIOUS
POF	0	1	-	 key activation 1 = YES
PAS	-99	999	-	access password for the configuration parameters 0 = the password need not be set

- (1) the unit of measurement depends on P2
(2) properly set the parameters corresponding to the regulators after setting P2 parameter
(3) the temperature associated with regulation and the temperature alarms is the CPT temperature; the formula to calculate the CPT temperature is as follows: $CPT\ temperature = \frac{(parameter\ P7 \times (inflowing\ air\ temperature)) + ((100 - parameter\ P7) \times (outflowing\ air\ temperature))}{100}$
(4) if r5 parameter is set at 1, the "energy saving" function and the defrost management will be switched off; see also F1 parameter
(5) the parameter has effect even after an interruption in the power supply that occurs while the device is switched on
(6) the time set by parameter C2 is counted also when the device is off ("stand-by" status)
(7) the differential of parameter is 2.0°C/4°F
(8) if when the device is switched on, the condenser temperature is already above that established in C7 parameter, then C8 parameter will not have effect
(9) the value Δt depends on r12 parameter (r0 if r12 = 0, r0/2 if r12 = 1)
(10) the display restores normal operation when, at the end of the dripping phase, room temperature or CPT temperature falls below the value that locked the display (or if a temperature alarm is triggered)
(11) if P3 parameter is set at 0 or 2, the device will function as if d8 parameter were set at 0
(12) if when defrost is activated, the operating duration of the compressor is less than the time established with d15 parameter, the compressor will remain on for the amount of time necessary to complete defrost, then the defrost shall be activated
(13) during defrost, dripping and evaporator fan standstill, the maximum temperature alarm is absent, provided that it was triggered after defrost activation.
(14) during activation of the door switch input, the maximum temperature alarm is absent, provided the alarm was signalled after the activation of the input
(15) F4 and F5 parameters have effect when the compressor is off
(16) F4 and F5 parameters have effect when the compressor is on
(17) if P3 parameter is set at 0, the device will function as if F0 parameter were set at 2
(18) F4 and F5 parameters have effect when the evaporator temperature is below the temperature established with F1 parameter
(19) F4 and F5 parameters have effect when the compressor is on and the temperature of the evaporator is below the temperature established with F1 parameter
(20) if the P4 parameter is set at 0, 2 or 3, the condenser fan shall work in parallel with the compressor
(21) the condenser fan is switched on provided that the compressor is switched on and is switched off when the condenser temperature falls below the value set with parameter F11 provided that the compressor is switched off
(22) the compressor is switched off 10 s after the activation of the input; if the input is activated during defrost or when the evaporator fan is deactivated, the activation will not have any effect on the compressor
(23) to avoid damaging the connected load, set the parameter when the device is switched off ("stand-by" status).

OPFYLDNING AF SKABET

- Nu og ikke før er det muligt at sætte madvarer på køl i skabet.
- Placer produkterne jævnt fordelt for at få en god intern luftcirkulation i skabet
- Undgå at blokere ventilationsområderne inde i skabet.
- Placer kun produkter på øverste hylde til stablingsmærket
- Placer ikke produkter under den nederste hyldevange i skabet.
- Tildæk eller pak maden ind i film før den sættes i skabet og sæt ikke varm mad og dampende væsker ind.
- Lad kun døren stå åben i den tid det tager at sætte eller tage fødevarerne ud af skabet.

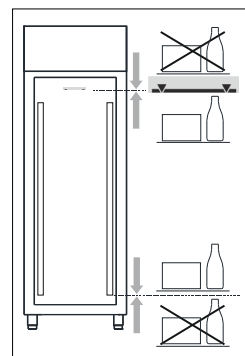

ADVARSEL: Hvis omgivelsesforholdene ikke tillader automatisk genfordampning af tøvand, tilsluttes en beholder nederst under skabet eller tilsluttes til afløb.

AFBRYDELSE

For at slukke for skabet er det tilstrækkelig at trykke på afbryder 1 (position OFF); lyset slukker i knappen.

ADVARSEL: Afbryder 1 isolerer ikke maskinen fra strømmen.

Sluk for hovedafbryderen

For at afbryde skabet fra strøm tages stikket ud af stikkontakten.

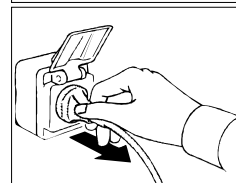
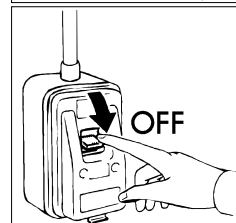
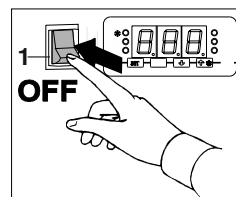

AFRIMNING

AFRIMNINGEN AF SKABET SKER AUTOMATISK

Luftafrimningen af skabet med "POSITIVE TEMPERATURE 0/+10 °C" sker automatisk hver 6 time. Afrimningen varer 20 minutter.

Elafrimningen af skabe med "POSITIVE TEMPERATURE -2/+8 °C" og "NEGATIVE TEMPERATURE -20/-10 °C" er med elvarmelegeme og sker automatisk hver 6 time. Varigheden af afrimning reguleres automatisk af skabet.

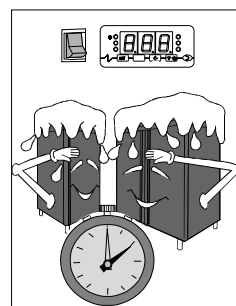

En afrimningscyklus kan til en hver tid vælges ved at trykke på knappen "⋄"; i 5 sekunder. Den næste automatiske afrimning starter 6 timer efter der er trykket på knappen.





ALARMER AND SIGNALER

POSITIVE TEMPERATURE "0/+10 °C"

Signaler

LED	BETYDNING
	Kompressor LED Hvis LED lyser, så er kompressoren tændt Hvis LED blinker: - Setpunktet er ved at blive indstillet - igangværende kompressor beskyttelse
	Afrimning LED Hvis LED lyser, afrimning er igang Hvis LED blinker, igangværende afdrypning
	Energibesparelses LED Hvis LED lyser og displayet er tændt "energibesparelse" funktionen er i gang Hvis LED lyser og displayet er slukket "lav forbrug" funktionen er i gang. Tryk på en knap for at genoprette normal visning
°C	Celsius LED Hvis LED lyser, temperaturen vises i Celsius

	Fahrenheit LED Hvis LED lyser, temperaturen vises i Fahrenheit
	LED tændt/stand-by Hvis LED lyser, er skabet slukket

Signaler

KODE	BETYDNING
Loc	Displayet er blokeret
- - -	Den valgte option er ikke tilgængelig
dEF	Igangværende afrimning

Alarmer

KODE	BETYDNING
AL	Minimum temperatur alarm Løsning: - Tjek rum temperatur; se A1 parameter Hovedkonsekvens: - enheden vil fortsætte med at fungere normalt
AH	Maksimum temperatur alarm Løsning: - Tjek rum temperatur; se A4 parameter Hovedkonsekvens: - enheden vil fortsætte med at fungere normalt
id	Dør switch input alarm Løsning: - kontrollere årsagerne til aktivering af input; se i0 og i1 parametre Hovedkonsekvens: - virkningen etableres med parametre i0
iA	Multifunktion input alarm eller trykafbryder alarm Løsning: - kontrollere årsagerne til aktivering af input; se i0 og i1 parametre Hovedkonsekvens: - virkningen etableres med parametre i0
COH	Kondensator overophedet alarm Løsning: - tjek kondensator temperature; se C6 parameter Hovedkonsekvens: - enheden vil fortsætte med at fungere normalt
CSd	Kompressor stoppet alarm Løsning: - tjek kondensator temperatur; se C7 parameter - tænd og sluk for skabet: Hvis temperaturen, når skabet tændes igen, stadig er højere end den fastsat i parameter C7, afbrydes strømmen og kondensatoren renses. Hovedkonsekvens: - Kompressoren slukkes
dFd	Afrimningsalarm slukket fordi den maksimale tid er nået Løsning: - tjek virkningen af fordamperføleren; se d2, d3 og D11 parametre - tryk på en knap for at genoprette normal visning Hovedkonsekvens: - enheden vil fortsætte med at fungere normalt

Når årsagen til alarmen forsvinder, vender skabet tilbage til normal drift, med undtagelse af følgende alarmer:

- kompressoren afbrydelsesalarm (kode "CSd") Det kræver afbrydelse af skabet eller midlertidig afbrydelse af strømforsyningen.
- afrimning alarm slukket fordi maksimale tid er nået (kode "DFD"), det kræver berøring af en tast

Fejl









KODE	BETYDNING
Pr1	Rum temperatur føler fejl Løsning: - tjek at føleren er af PTC or NTC typen; se P0 parameter - tjek føler forbindelsen - tjek rum temperatur Hovedkonsekvens: - kompressor aktivitet vil afhænge af C4 og C5 parametre - afrimningen vil ikke blive aktiveret

Pr2	Fordamper føler eller kondensator føler fejl Løsning: - Det samme som i det foregående eksempel, men med hensyn til fordamper føler og kondensator føler Hovedkonsekvenser: - hvis P4 parameter er sat til 1, afrimningsintervallet varer i den tidsperiode, der er indstillet med d3-parameteren - hvis P4 parameter er sat til 1 og d8 parameter er sat til 2 eller 3, vil enheden fungere som om d8 parameter var sat til 0 - hvis P4 parameter er sat til 3, vil kondensator overophedet alarm (code "COH") aldrig blive aktiveret - hvis P4 parameter er sat til 3, vil kompressor afbrydelsesalarm (code "CSd") aldrig blive aktiveret

Når årsagen til alarmen forsvinder, vender skabet tilbage til normal drift.

POSITIVE TEMPERATURE "-2/+8°C"

Signaler

LED	BETYDNING
	Kompressor LED Hvis LED lyser, så er kompressoren tændt Hvis LED blinker: - Setpunktet er ved at blive indstillet - igangværende kompressorbeskyttelse
	Afrimning LED Hvis LED lyser, afrimning er igang Hvis LED blinker: - Afventer en afrimning men kompressorbeskyttelse aktiveret - igangværende afdrypning
	Fordamperblæser LED Hvis LED lyser kører fordamperen Hvis LED blinker fordamperblæseren står stille
	Energibesparelses LED Hvis LED lyser og displayet er tændt "energibesparelse" funktionen er i gang Hvis LED lyser og displayet er slukket "lav forbrug" funktionen er il gang, Tryk på en knap for at genoprette normal visning
	LED service Hvis LED lyser, kompressor service er påkrævet
	Celsius LED Hvis LED lyser, temperaturen vises i Celsius
	Fahrenheit LED Hvis LED lyser, temperaturen vises i Fahrenheit
	LED tændt/stand-by Hvis LED lyser, skabet er slukket (standby)

Signaler

KODE	BETYDNING
Loc	Displayet er blokeret
- - -	Den valgte option er ikke tilgængelig
dEF	Igangværende afrimning

Alarmer

KODE	BETYDNING
AL	Minimum temperatur alarm Løsning: - Tjek rum temperatur; se A1 parameter Hovedkonsekvens: - enheden vil fortsætte med at fungere normalt
AH	Maksimum temperatur alarm Løsning: - Tjek rum temperatur; se A4 parameter Hovedkonsekvens: - enheden vil fortsætte med at fungere normalt
id	Dør switch input alarm Løsning: - kontrollere årsagerne til aktivering af input; se i0 og i1 parametre Hovedkonsekvens: - virkningen etableres med parametre i0

iA	Multifunktion input alarm eller trykafbryder alarm Løsning: - kontrollere årsagerne til aktivering af input; se i0 og i1 parametre Hovedkonsekvens: - virkningen etableres med parametre i0
COH	Kondensator overophedet alarm Løsning: - tjek kondensator temperature; se C6 parameter Hovedkonsekvens: - enheden vil fortsætte med at fungere normalt
CSd	Kompressor stoppet alarm Løsning: - tjek kondensator temperatur; se C7 parameter - tænd og sluk for skabet: Hvis temperature, når skabet tændest igen, stadig er højere end den fastsat i parameter C7, afbrydes strømmen og kondensatoren renses. Hovedkonsekvens: - Kompressoren slukkes
dFd	Afrimningsalarm slukket fordi maksimumstide er nået Løsning: - tjek virkningen af fordamparføleren; se d2, d3 og D11 parametre - tryk på en knap for at genoprette normal visning Hovedkonsekvens: - enheden vil fortsætte med at fungere normalt

Når årsagen til alarmerne forsvinder, vender skabet tilbage til normal drift, med undtagelse af følgende alarmer:
- kompressoren afbrydelsesalarm (kode "CSd") Det kræver afbrydelse af skabet eller midlertidig afbrydelse af strømforsyningen.
- afrimning alarm slukket fordi maksimumstiden er nået (kode "DFD"), det kræver berøring af en tast.



Fejl



KODE	BETYDNING
Pr1	Rum temperatur føler fejl Løsning: - tjek at føleren er af PTC or NTC typen; se P0 parameter - tjek føler forbindelsen - tjek rum temperatur Hovedkonsekvens: - kompressor aktivitet vil afhænge af C4 og C5 parametrene - afrimningen vil ikke blive aktiveret
Pr2	Fordamper føler eller kondensator føler fejl Løsning: - Det samme som i det foregående eksempel, men med hensyn til fordamper føler og kondensator føler Hovedkonsekvenser: - hvis P4 parameter er sat til 1, afrimningsintervallet varer i den tidsperiode, der er indstillet med d3-parameteren - hvis P4 parameter er sat til 1 og d8 parameter er sat til 2 eller 3, vil enheden fungere som om d8 parameter var sat til 0 - hvis P4 parameter er sat 1 eller 2 og F0 er sat til 3 til 4, vil enheden fungere som om parameter var sat til 2 - hvis P4 parameter er sat til 3, vil kondensator overophedet alarm (code "COH") aldrig blive aktiveret - hvis P4 parameter er sat til 3, vil kompressor lukke alarm (code "CSd") aldrig blive aktiveret

Når årsagen til alarmerne forsvinder, vender skabet tilbage til normal drift.

NEGATIVE TEMPERATURE “ -20/-10 °C”

Signaler

LED	BETYDNING
	Kompressor LED Hvis LED lyser, så er kompressoren tændt Hvis LED blinker: - Setpunktet er ved at blive indstillet - igangværende kompressorbeskyttelse
	Afrimning LED Hvis LED lyser, afrimning er i gang Hvis LED blinker: - Afventer en afrimning men kompressorbeskyttelse aktiveret - igangværende afdrypning
	Fordamperblæser LED Hvis LED lyser kører fordampere Hvis LED blinker fordamperblæseren er stoppet

AUX	Auxiliary LED Hvis LED lyser: - lyset i skabet står i manual tilstand - anti dug varmeelementerne er tændt - auxiliary udgang er i manuel drift - alarm vil være aktiv - dør varmeelementer er tændt - det neutral områdes varmeelementer er tændt - kondensatorventilatoren er tændt - on/stand-by udgang skal være aktiv hvis LED blinker: - lyset i skabet lyser ved dørkontaktaktivering - auxiliary udgangen vil være aktiveret på multifunktionsindgangen - kondensatorventilatoren forsinkelse
	Energibesparelses LED Hvis LED lyser og displayet er tændt "energibesparelse" funktionen er i gang Hvis LED lyser og displayet er slukket "lav forbrug" funktionen er i gang, Tryk på en knap for at genoprette normal visning
	LED service Hvis LED lyser, kompressor service er påkrævet
°C	Celsius LED Hvis LED lyser, temperaturen vises i Celsius Hvis den blinker, vil funktionen "hurtig afkøling" eller "hurtig opvarmning" være i gang
°F	Fahrenheit LED Hvis LED lyser, temperaturen vises i Fahrenheit Hvis den blinker, vil funktionen "hurtig afkøling" eller "hurtig opvarmning" være i gang
	LED tændt/stand-by Hvis LED lyser, skabet er slukket (standby)

Signaler

KODE	BETYDNING
Loc	Displayet er låst
- - -	Den valgte option er ikke tilgængelig
dEF	Igangværende afrimning

Alarmer

KODE	BETYDNING
AL	Minimum temperatur alarm Løsning: - Tjek rum temperatur eller CPT temperatur; se A1 parameter Hovedkonsekvens: - alarm udgangen vil være tændt
AH	Maksimum temperatur alarm Løsning: - Tjek rum temperatur eller CPT temperatur; se A4 parameter Hovedkonsekvens: - alarm udgangen vil være tændt
id	Dør switch input alarm Løsning: - kontroller årsagerne til aktivering af input; se i0 og i1 parametre Hovedkonsekvens: - virkningen etableres med parametre i0 - alarm udgangen vil være tændt
iA	Multifunktion input alarm Løsning: - kontrollere årsagerne til aktivering af input; se i5 og i6 parametre Hovedkonsekvens: - virkningen etableres med parametre i5 - alarm udgangen vil være tændt
COH	Kondensator overophedet alarm Løsning: - tjek kondensator temperature; se C6 parameter Hovedkonsekvens: - alarm udgangen vil være tændt - kondensatorventilator en vil være tændt
CSD	Kompressor stoppet alarm Løsning: - tjek kondensator temperatur; se C7 parameter - tænd og sluk for skabet: Hvis temperaturen, når skabet tændest igen, stadig er højere end den fastsat i parameter C7, afbrydes strømmen og kondensatoren renses.

	Hovedkonsekvenser: - Kompressoren slukkes - alarm udgangen vil være tændt - kondensatorventilator en vil være tændt
Cth	Kompressor termisk beskyttelsesalarm Løsning: - kontrollere årsagerne til aktivering af multifunktions input; se i5 og i6 parametre Hovedkonsekvenser: - Kompressoren slukkes - alarm udgangen tændes
th	Global termisk beskyttelsesalarm Løsning: - kontrollere årsagerne til aktivering af multifunktions input; se i5 og i6 parametre - Kontroller, at årsagen, der udløste alarmerne, er blevet elimineret, sluk og tænd for for skabet eller afbryd strømforsyningen Hovedkonsekvenser: - alle hjælpeprogrammer slukkes - alarm udgangen tændes
dFd	Afrimningsalarm slukket fordi den maksimale tide er nået Løsning: - tjek virkningen af fordamparføleren; se d2, d3 og D11 parametre - tryk på en knap for at genoprette normal visning Hovedkonsekvens - enheden vil fortsætte med at fungere normalt

Når årsagen til alarmerne forsvinder, vender skabet tilbage til normal drift, med undtagelse af følgende alarmer:
- kompressoren afbrydelsesalarm (kode "CSd") Det kræver afbrydelse af skabet eller midlertidig afbrydelse af strømforsyningen.
- afrimning alarm slukket fordi maksimumstiden er nået (kode "DFD"), det kræver berøring af en tast.

Fejl

KODE	BETYDNING
Pr1	Rum temperatur føler / luft indblæsning føler fejl Løsning: - tjek at føleren er af PTC or NTC typen; se P0 parameter - tjek føler forbindelsen - tjek rum temperatur/CPT temperatur Hovedkonsekvens: - kompressor aktivitet vil afhænge af C4 og C5 parametre - Hvis P4 parameter er sat til 3, så skal temperaturen associeret ved temperatur alarmer være udblæsnings-temperaturen - afrimningen vil ikke blive aktiveret - alarm udgangen tændes - Dørvarmeelementerne afbrydes - Varmeelementerne i det neutrale område bliver slukket
Pr2	Fordamparføler fejl Løsning: - Det samme som i det foregående eksempel, men med hensyn til fordamparføler Hovedkonsekvenser: - hvis P3 parameter er sat til 1, afrimningsintervallet varer i den tidsperiode, der er indstillet med d3-parameteren - hvis P3 parameter er sat til 1 og d8 parameter er sat til 2 eller 3, vil enheden fungere som om d8 parameter var sat til 0 - hvis P3 parameter er sat 1 eller 2 og F0 er sat til 3 til 4, vil enheden fungere som om parameter var sat til 2 - alarm udgangen tændes
Pr3	Kondensatorføler fejl, kritisk temperaturføler eller luft udblæsningsføler Løsning: - Det samme som i det foregående eksempel, men med hensyn til kondensator føler, den kritiske temperaturføler eller luft outlet føler Hovedkonsekvenser: - hvis P4 parameter er sat til 1, vil kondensator overophedet alarm (code "COH") aldrig blive aktiveret - hvis P4 parameter er sat til 1, vil compressor lukke alarm (code "CSd") aldrig blive aktiveret - hvis P4 parameter er sat til 1, skal kondensatorventilatoren arbejde parallelt med kompressoren - hvis P4 parameter er sat til 3, Temperaturen i forbindelse med temperaturalarmerne skal være indblæsningstemperaturen - alarm udgangen tændes

Når årsagen til alarmerne forsvinder, vender skabet tilbage til normal drift.

FORSTYRRELSER I DRIFTEN

I tilfælde af forstyrrelser i driften, og før en tekniker kontaktes, skal følgende tjekkes:

- Hovedafbryderen er tændt og strømmen er tilsluttet
- Den indstillede temperatur er den ønskede
- Dørene er helt lukkede
- Skabet ikke står tæt på varmekilder
- Kondensatoren er ren og ventilatoren kører regelmæssigt
- Fordamperen ikke er iset til

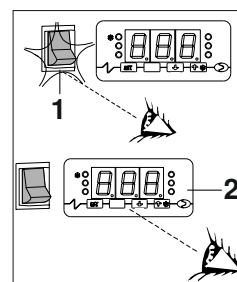

Hvis intet af ovennævnte er galt skal en tekniker kontaktes, opgiv model (1) og serie nr. (5) som findes på typeskiltet placeret øverst i skabets døråbning oplyses.

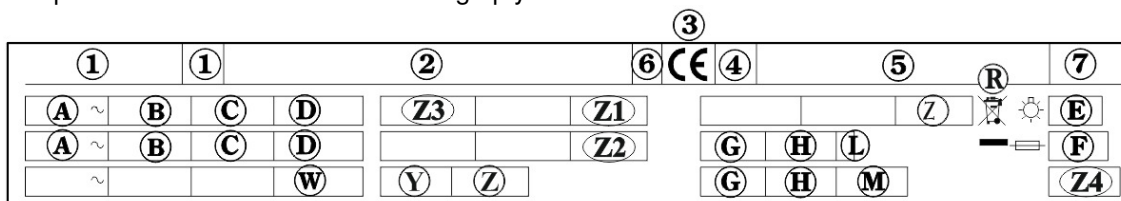

RENGØRING OG VEDLIGEHOLDELSE

For en god drift af skabet anbefales det jævnligt at udføre rengørings- og vedligeholdelse

Følgende forholdsregler bør følges:

- Afbryd hovedafbryderen
- Tag stikket ud af stikkontakten og vent til skabet er helt afrimmet

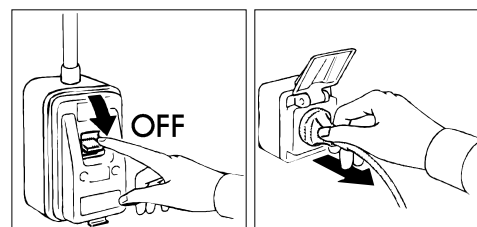

Fjern beskyttelsesgitter. Rengør kondensatoren i køleenheden og den indvendige fordampner med enten en støvsuger eller en børste.

ADVARSEL: Rengøringen og vedligeholdelsen af kølemotoren og kompressorområdet skal udføres af en tekniker og må ikke udføres af andre personer.

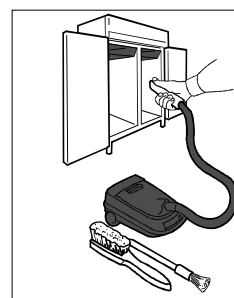

Rengør de ydre og indre overflader med vand og neutral sæbe, en lille smule eddike i vandet vil fjerne eventuel dårlig lugt. Skyl rigeligt med rent vand og tørt efter med en blød klud.

Rengørings- og vedligeholdelsen er færdig.

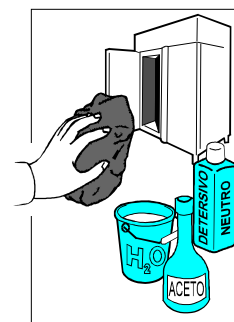

VEDLIGEHOLDELSE AF RUSTFRI SKABE

DAGLIG RENGØRING

For at sikre en god hygiejne og udnyttelse af skabet anbefales at rengøre det ofte og/eller dagligt som følger:

1. Rengør forsigtigt skabets overflader, kun i lodret retning, med en blød opvreden svamp dyppet i vand med neutral sæbe.
2. Rengøringsmidlet må ikke indeholde klor og slibemiddel.

2.a Anbefalede rengøringsmidler:

- Desinficerende rengøringsmiddel;
(Indeholdende ikke-ioniske overfladeaktive stoffer, benzalkoniumchlorid, chelateringsmidler og pH-buffer)
- Laboratorium, neutral rengøringsmiddel til håndvask
(Indeholdende anioniske og ikke ioniske overfladeaktive stoffer)
- Rengøringsmiddel der kan fjerne fedt fra omgivelserne;
(Indeholdende anioniske overfladeaktive stoffer og EDTA)

3. Før der anvendelse af rengøringsmiddel, skal det om nødvendigt fortyndes efter anvisningerne på etiketten
4. Lad rengøringsmidlet virke i mindst 5 minutter
5. Aftør forsigtigt skabets vægge med en svamp med dyppet i rent vand.
6. Aftør forsigtigt med en ren svamp.

ADVARSEL: Der må under ingen omstændigheder bruges køkkenredskaber eller andre skarpe genstande der kan lave ridser i overfladen, hvilket vil forårsage rust.

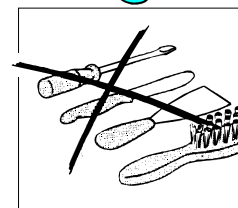
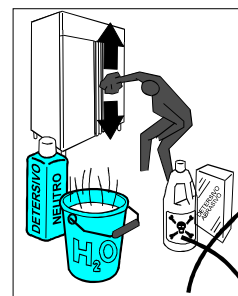

PLETTER OG HÆRDEDE RESTER FRA FØDEVARER

Hvis der er kommet pletter fra mad inde i skabet, vaskes overfladerne med vand, før disse hærdes.

Hvis pletterne allerede er hærdet følges instrukserne herunder:

1. Brug en blød svamp opvreden i lunkent vand og rengøringsmiddel (brug almindeligt rengøringsmiddel, brug den højeste anbefalede koncentration)
2. Fugt de indtørrede pletter med en svamp opvreden i lunkent vand og neutral rengøringsmiddel indtil den forsvinder.
3. Når pletten er opløst fjernes den med en svamp opvreden i lunkent vand og neutral rengøringsmiddel.
4. Brug hvis det er nødvendigt en træspatel eller en fin metal skurresvamp, pas på overfladen ikke beskadiges.
5. En daglig rengøring indvendigt af skabet anbefales
6. Efter endt rengøring tørres skabet med en svamp opvreden i rent vand.
7. Aftør forsigtigt med en ren svamp.

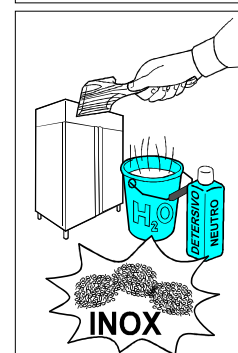

Området omkring skabet skal også rengøres.
Rengør med vand og neutralt rengøringsmiddel.

Beskyt metal overfladerne med silikone voks.



NYTTIG VEJLEDNING FOR VEDLIGEHOLDELSE AF RUSTFRI STÅL

For rengøring og vedligeholdelse for dele af rustfri stål følges de nedenstående anvisninger, taget i betragtning at det først og fremmest sørges for en ikke toksicitet og god hygiejne af de behandlede produkter.

Det rustfrie stål har et tynd oxideret beskyttelseslag, der forhindrer rustdannelse.

Men der findes stoffer eller rengøringsmidler, der kan ødelægge dette beskyttelseslag og give anledning til korrosion.

Før du bruger et rengøringsmiddel, bør der undersøges hvilket neutralt rengøringsmiddel der er bedst at anvende og som ikke forårsager korrosioner på stålet.

I tilfælde af ridser på overfladerne er det nødvendigt at udbedre dem med fin rustfrit ståluld eller med en slibende svamp i syntetisk fibermateriale og kun i lodret retning.

ADVARSEL: For rengøring af rustfri stål må der aldrig bruges ståluld og aldrig lade det side på overfladerne, små rester kan sætte sig fast på overfladerne og forårsager rustdannelse som forringer hygiejnen

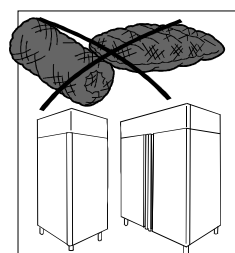
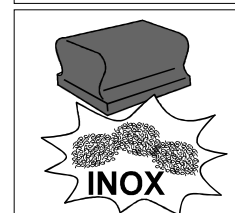
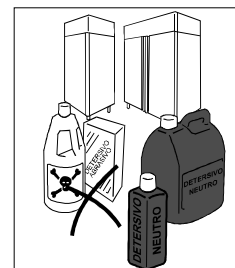

VEDLIGEHOLDE AF FINGERPRINT FREE STÅL/VX-PET SKABE

For at sikre en god hygiejne og udnyttelse af skabet (66) anbefales det at rengøre det ofte og/eller dagligt som følger:

Fjern pletter fra fødevarer på udvendige overflader med vand inden de tørrer.

Fjern hærkede pletter fra fødevarer med en svamp dyppet i terpentin eller denatureret alkohol.

Fjern hærkede pletter fra fødevarer indvendigt i skabet med en blød klud og varm hvid eddike eller denatureret alkohol.

Rengør i lodret retning.

Daglig rengøring af alle indvendige overflader anbefales.



Brug ikke slibepasta eller ståluld, acetone, trichlorethylen eller ammoniak.

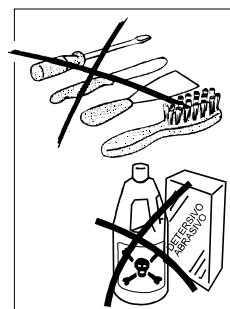

Efter endt rengøring tørres skabet med en svamp opvreden i rent vand.

Aftør forsigtigt med en ren svamp.

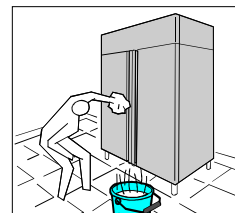

Området omkring skabet skal også rengøres.
Rengør med vand og neutralt rengøringsmiddel.



OPBEVARING EFTER BRUG

I tilfælde af skabet ikke skal bruges i en længere periode og for at opbevarer det bedst muligt anbefales:

- Sluk for hovedafbryderen.
- Fjern stikket fra stikkontakten.

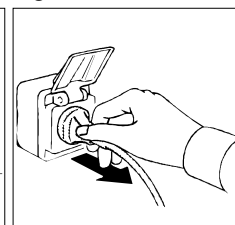
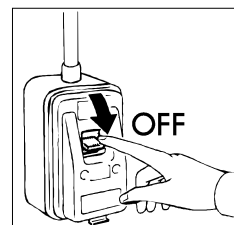

- Tøm skabet og rengør som beskrevet i afsnittet "RENGØRING"

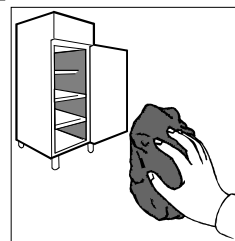

- Lad dørene stå åbne for at undgå dårlig lugt.
- Dæk kompressoren til med presenning for at beskytte den mod støv

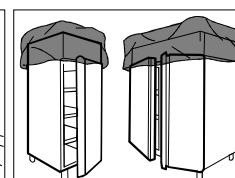
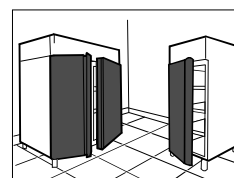

FUNKTIONSFEJL

Funktionsfejl skyldes ofte banale årsager, som næsten alle kan løses uden hjælp fra en tekniker. Derfor skal følgende kontrolleres, inden man kontakter en tekniker:

PROBLEM	MULIG ÅRSAG
Skabet starter ikke	Tjek at stikket sidder korrekt i stikkontakten
	Tjek at der er strøm i stikkontakten
Temperaturen i skabet er for høj	Tjek thermostatindstillingen
	Tjek om der er varmekilder nærheden
	Tjek at døren lukker tæt
Skabet støjer meget	Tjek at skabet står i vatter. Et skab der står skævt kan komme i vibrationer.
	Tjek at skabet ikke står op af andre apparater eller dele der kan give resonans
Der er en dårlig lugt inde i skabet	Levnedsmidler med særlig stærk lugt placeres i lukkede beholdere
	Rengør de indvendige overflader
Der er dannet kondens	Rum fugtigheden er meget høj
	Døren er ikke lukket korrekt

Efter at have tjekket ovenstående og hvis fejlen fortsætter, skal der tages kontakt til en fagmand.

Angiv:

- Fejlens art
- model og serienummer, der findes på den tekniske mærkeplade, placeret under skabets instrumentpanel.

BORTSKAFFELSE AF PRODUKTET

Uanset hvornår man bestemmer sig for, at man ikke længere ønsker at bruge produktet eller ønsker at anskaffe et nyt, bør det bortskaffes i henhold til gældende regler.

Før produktet bortskaffes bør kølemidler og olien og kølemidlet fra kølesystemet fjernes af en tekniker. Glem ikke, at efter demonteringen skal alle dele separeres, plast, aluminium, gummi, glas, metal osv.

Bemærk: De bør sætte dem i forbindelse med et firma som er specialiseret i denne slags opgaver.

DØRVENDING (undtagelse lavet til glasdør versionen)

Skabene leveres som standard med åbning til højre..

For at vende døren (hængsling på venstre side) følges denne fremgangsmåde:

- Løft frontpanelet op ved at fjerne "F" skruen.
- Fjern de to fastgørelsesskruer i beslaget "A" og hængselsbeslag "B".
- Træk døren ud, fjern hængslet "B" and komponenten "E" og vend deres position
- Fjern komponenten "C" og installer den på den modsatte side af døren
- Fjern den nederste beslag "D" og installer den på den modsatte side.
- Placer døren ved at føre hullet på den nedre komponent "E" ind i stiften på beslaget "D".
- Fastgør beslag "A" på den modsatte side ved at skrue skruerne fast.
- Kontroller hængselhøjden (ca. 12 mm) og at døren sidder vinkelret på skabet før skruerne skrues fast
- Sæt frontpanelet på plads

BEMÆRK: Hold døren lukket, når beslagene fjernes og monteres.

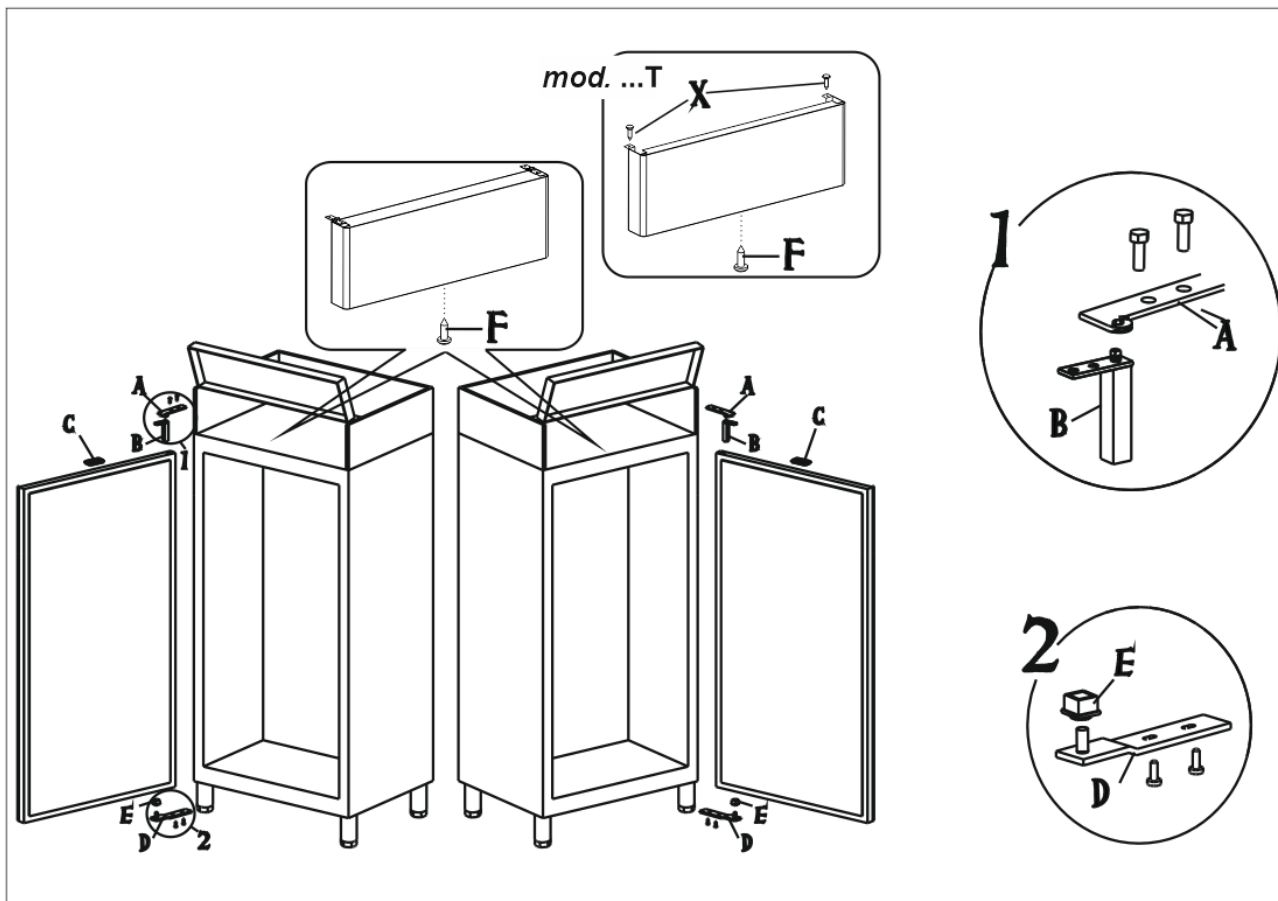

DØRVENDING 1/2 DØR

- Skabene leveres som standard med åbning til højre..
- For at vende døren (hængsling på venstre side) følges denne fremgangsmåde:
- Løft frontpanelet op ved at fjerne "F" skruen.
- Fjern de to fastgørelsesskruer i beslaget "A" og hængselsskruen "B".
- Fjern den øverste dør; demonter hængslet "B" og komponenten "E", og vend dem modsat.
- Fjern komponenten "C" og installer den på den modsatte side af døren.
- Fjern mellembeslaget "G" og geninstaller det på sin specifikke plads på den modsatte side.
- Fjern den nederste dør; demonter hængslet "B" og komponenten "E", og vend dem modsat.
- Flyt den nederste dørkontakt til den modsatte side ved hjælp af det specifikke hul.
- Fjern den nederste beslag "D" og geninstaller det på komponent "B" placeret på den nederste dør
- Placere den nederste dør ved at føre komponent "E" ind i stiften på beslaget "G".
- Fastgør beslag "D" ved at skrue skruerne fast.
- Placer beslag "A" på komponent "B" placeret på den øverste dør
- Placere den øverste dør ved at føre komponent "E" ind i stiften på beslaget "G".
- Fastgør beslag "A" ved at skrue skruerne fast.
- Kontroller hængselhøjden (ca. 12 mm) og at døren sidder vinkelret på skabet før skruerne skrues fast
- Sæt frontpanelet på plads

BEMÆRK: Hold døren lukket, når beslagene fjernes og monteres.

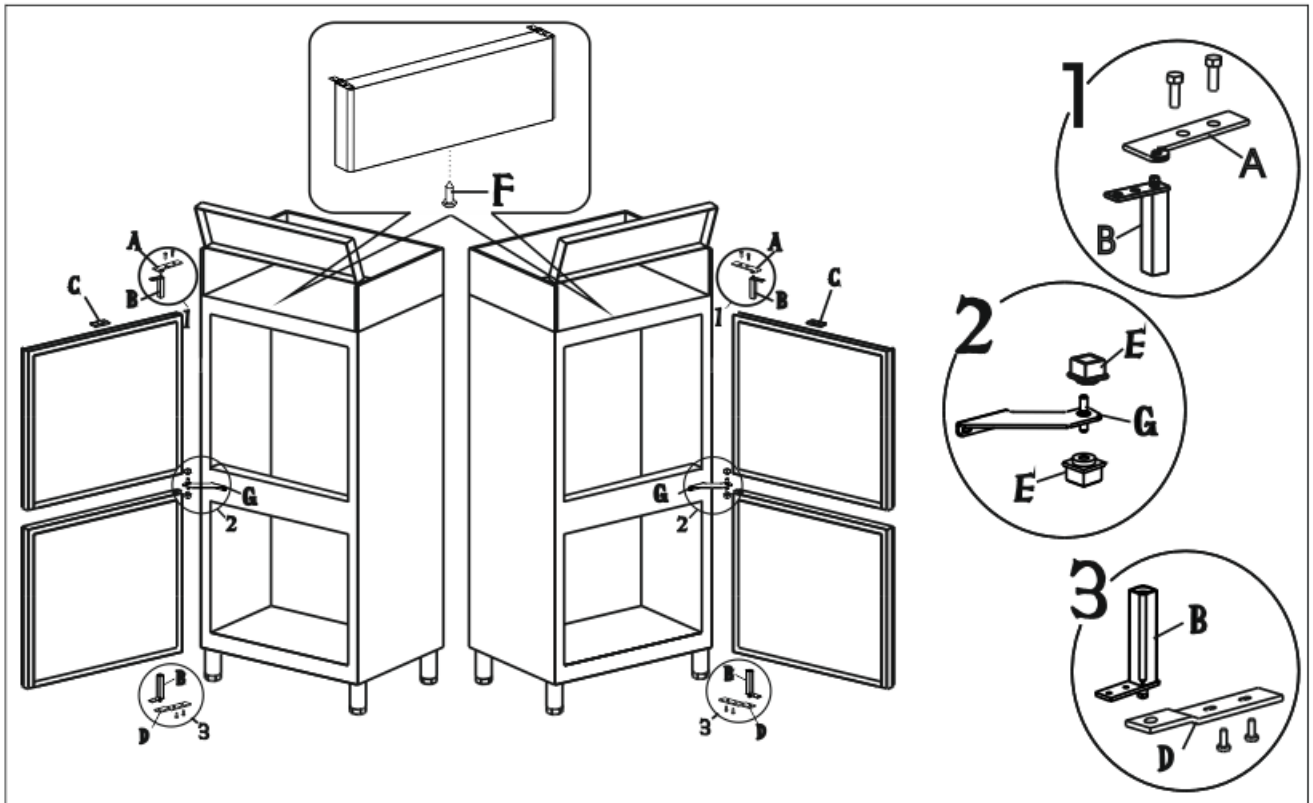

SIKKERHED VEDRØRENDE KØLEMIDLER

1) R134a

GWP = 1300

ODP = 0

2) R404A : Væske komponenter

- trifluoroethane (HFC 143a) 52%
- pentafluoroethane (HFC 125) 44%
- tetrafluoroethane (HFC 134a) 4%

GWP = 3922

ODP = 0

3) Fareindifikation

Overeksponering ved indånding kan forårsage anæstetiske Bedøvende virkninger. Akut overeksponering kan forårsage hjerterytmeforstyrrelser og pludselig død. Produktdråber eller sprøjt kan forårsage isforbrændinger i øjnene og på huden.

4) Førstehjælp

- Indånding:

Flyt skadelidte fra området, sørg for at personen er varm og afslappet. Brug om nødvendigt ilt. Giv kunstigt åndedræt, hvis åndedrættet er stoppet eller er ved at stoppe. I tilfælde af hjerrestop giver ekstern hjertemassage. Søg øjeblikkelig lægehjælp.

- Hud:

Brug vand til at fjerne is fra ramte områder. Fjern forurenede tøj.

FORSIGTIG: tøj kan klæbe på huden i tilfælde af isforbrændinger.

I tilfælde af hudkontakt, vask med rigelige mængder lunkent vand. I tilfælde af symptomer (irritation eller blærer) søg lægehjælp.

- Øjne:

Skyl straks med øjenopløsning eller ferskvand, og hold øjenlågene åbne i mindst 10 minutter. Søg lægehjælp.

- Indtagelse:
Kan forudsage opkastning. Hvis den tilskadekomende er ved bevidstheden, skyldes munden med vand og drik 200-300 ml vand. Søg lægehjælp
Anden medicinsk behandling:
Om nødvendigt skal der foretages symptomatisk behandling og støttebehandling. Der må ikke gives adrenalin eller sympatheticomimetic efter udsættelsen, på grund af risikoen for arytmier med mulig hjerrestop.

5) Miljøinformation

Persistens og nedbrydning

- HFC 143a:
Langsom nedbrydning i lavere atmosfære (troposfæren). Varigheden i atmosfæren er 55 år.
- HFC 125:
Langsom nedbrydning i lavere atmosfære (troposfæren). Varigheden i atmosfæren er 40 år.
- HFC 134a:
Relativ hurtig nedbrydning i lavere atmosfære (troposfæren). Varigheden i atmosfæren er 15,6 år.
- HFC 143a, 125, 134a:
Påvirker ikke fotokemisk smog (hører ikke ind under flygtige organiske forbindelser - VOC - som fastlagt i UNECE-aftalen). Forudsager ikke skade på ozonlaget.
Affaldsprodukterne frigivet i atmosfæren forårsager ikke længerevarende vandforurening.

ELDIAGRAM

Se el-diagrammer på næste side.

POS	DESCRIPTION	POS	DESCRIPTION
1	COMPRESSOR UNIT	29	TL LAMPS BALLAST
2	COMPRESSOR FAN	30	STARTER
3	GENERAL TERMINAL BOARD	31	TL LAMP
6	MAIN SWITCH WITH PILOT	44	RELAY COMPRESSOR
8	PLUG	44A	RELAY PTC
9	EVAPORATOR FUN	44B	RELAY MAGNETIC MICRO-SWITCH
9A	EVAPORATOR FUN	56	FILTER
9B	EVAPORATOR FUN	69	GROUNDING TERMINAL
10	INTERNAL LIGHTING LAMP	75	SOLENOID VALVE
10A	INTERNAL LIGHTING LAMP	76	MAGNETIC MICRO-SWITCH
12	SOLENOID VALVE DEFROSTING	85	CONNECTION BOX
19	THERMOSTAT PILOT	90	DIGITAL THERMOREGULATOR
20	DOOR ANTICONDENSING RESISTOR	91	PTC RESISTOR
20A	DOOR ANTICONDENSING RESISTOR	96	ELECTRONIC CARD
21	TRY BOTTOM RESISTOR	101	BUFFER RESISTANCE
22	RESISTANCE FOUND BASIN	102	BIMETALLIC SAFETY THERMOSTAT
25	TRANSFORMER	113	MICROSWITCH 4 CONTACTS
28	INTERNAL LIGHTING SWITCH	113A	MICROSWITCH 4 CONTACTS

OVERENSSTEMMELSESERKLÆRING

Se overensstemmelseserklæring på sidste side.