

**Betjeningsvejledning**

**Mural Primus  
Mural Primus Slim**

**Generelle instruktioner for installation, brug og vedligeholdelse**

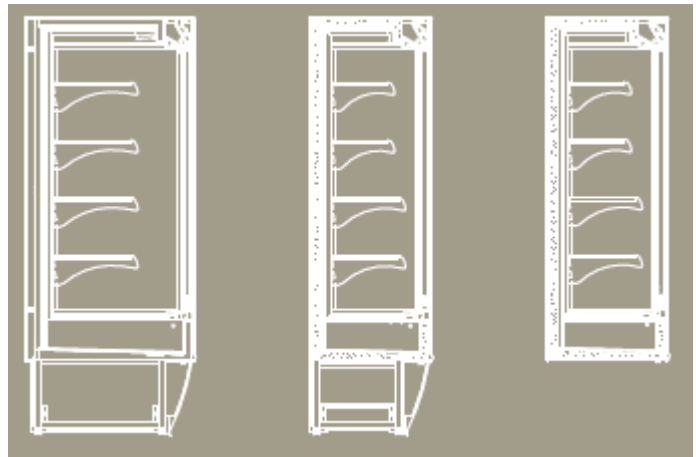

**Betjeningsvejledning****Indholdsfortegnelse:**

<b>Emballering .....</b>	<b>3</b>
<b>Udpakning .....</b>	<b>3</b>
<b>Opbevaring ubrugt.....</b>	<b>3</b>
<b>Opstillingsstedet.....</b>	<b>4</b>
<b>Håndtering.....</b>	<b>4</b>
<b>Elektriske anvisninger.....</b>	<b>5</b>
<b>Opfyldning.....</b>	<b>5</b>
<b>Vedligeholdelse .....</b>	<b>6</b>
<b>Automatisk genfordampning af tøvand .....</b>	<b>7</b>
<b>Udskiftning af LED lys.....</b>	<b>7</b>
<b>Enheder med separat kompressor .....</b>	<b>7</b>
<b>Styring .....</b>	<b>8</b>
<b>Temperaturområde .....</b>	<b>8</b>
<b>Anbefalede produkter.....</b>	<b>9</b>
<b>Den rette afskaffelse af dette produkt.....</b>	<b>9</b>
<b>Ved nødsituationer .....</b>	<b>9</b>
<b>Generelle problemer .....</b>	<b>10</b>

## Betjeningsvejledning

### Emballering

Udstyret er emballeret, for at undgå skader under transport. Emballagen består af en træpalle, der tjener som basis, og med forstærket bølgepap eller bobleplast, om enheden, for at beskytte det mod vejr og vind og mulige stød. Yderst er der et træskelet.

**Respekterer altid instruktioner på emballagen.**

### Udpakning

Fjern bølgepap, evt. bobleplast og træskelet fra enheden, og fjern træpallen ved hjælp palleløfter/truck.

Tjek enheden for skader og tjek om den er forsynet med EC-mærkning. I tilfælde af tvivl eller hvis noget virker unormalt, bør enheden ikke tages i brug. Kontakt forhandleren.

### Opbevaring ubrugt

Hvis det viser sig at enheden ikke skal bruges i en længere periode, bør den forblive i den originale indpakning, på et passende sted, beskyttet mod vejr og vind.

For at undgå korrosion og opnå en længere levetid af enheden efter udpakning, bør enheden afvaskes regelmæssigt med lunkent vand tilsat 5% neutralt vaskemiddel og derefter aftørres med en blød klud. Rengør glasset med et passende rengøringsmiddel. Rengør også kompressoraggregatet med en blød børste og en støvsuger

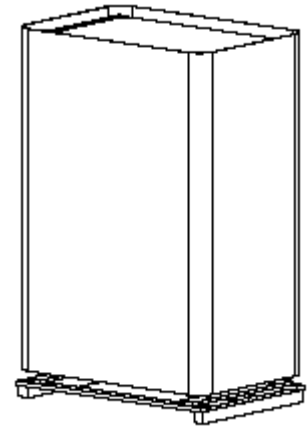

## Betjeningsvejledning

### Opstillingsstedet

Placer enheden på en lige, ren, overflade i vater, væk fra varmekilder (radiator, sollys osv.) og væk fra træk (blæsere, aircondition osv.) og altid på steder beskyttet mod vand (regn osv.).

Placer ikke enheden i et miljø hvor temperaturen er højere end 25°C og den relative fugtighed overstiger 60 %

Denne enhed er ikke velegnet til brug i farlige miljøer med risiko for ildebrand, eksplosion og radioaktiv stråling

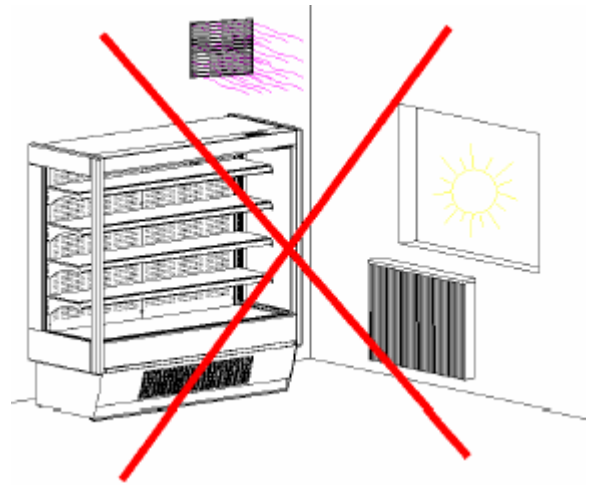

### Håndtering

Løft aldrig skabet i sidepanelerne for at flytte det, brug altid en palleløfter eller lignende.

Til at nivellere enheden nøjagtigt bruges en skruenøgle. Detail (A)

Fjern altid emballering og plastikbeskyttelse fra kabinettets sider.

Sørg for at skabet bliver stående på et egnet opstillingssted og hold 7 cm afstand fra væggen

Placer skabet så kompressoraggregatet og området omkring ikke bliver blokeret. Sørg for en god luftcirkulation.

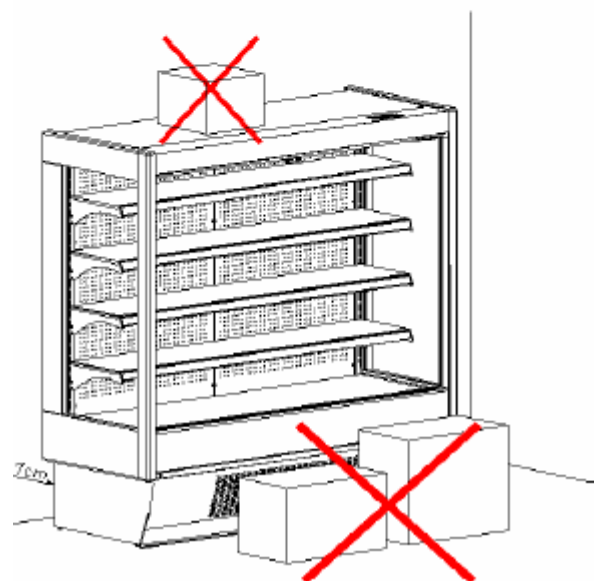
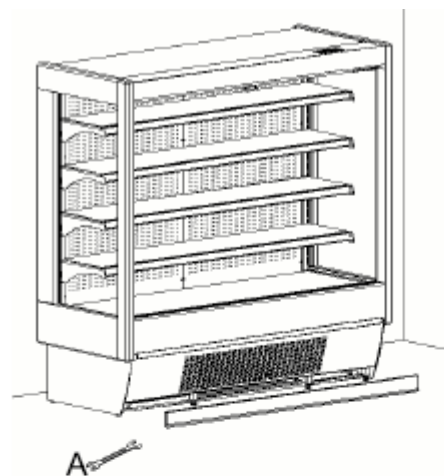

## Betjeningsvejledning

### Elektriske anvisninger

Brug ikke samlestik eller sammenkoblede ledninger.

Alle enheder er produceret til at arbejde med 230V~/50Hz eller 115V~/60HZ (i det tilfælde at enheden er forberedt til skift mellem flere spændinger). Strømforsyningen skal have jordforbindelse og en beskyttelsesenhed (afbryder, sikring). Vær specielt opmærksom på at forlængerledninger skal være i god stand og skal være af samme kvalitet som originale stikledninger inkl. jordforbindelse.

Vi frasiger os alt ansvar hvis disse retningslinjer ikke overholdes.

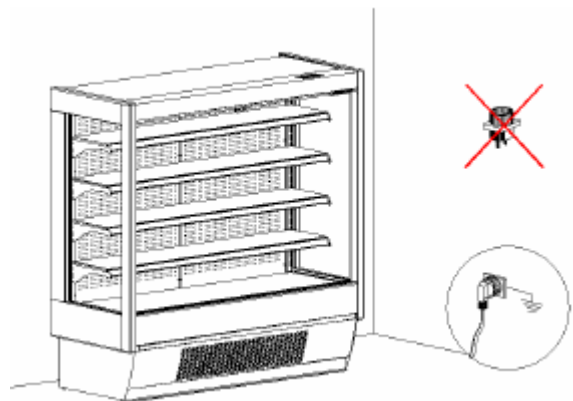

### Opfyldning

Det er nødvendigt at lade køleren køre 1 time, før der lægges varer i, med lyset slukket og natrullegardinet trukket ned.

Fordel produkterne i kølereolen sådan at der er mellemrum imellem dem, for at tillade luftcirkulation.

Læn aldrig produkter opad indsugnings/ udsugningsgitre, for at tillade en perfekt luftcirkulation, både omkring produkterne og fordampere.

Læg kun forkølede produkter i køleren. Bemærk at køleren kun er beregnet til opbevaring.

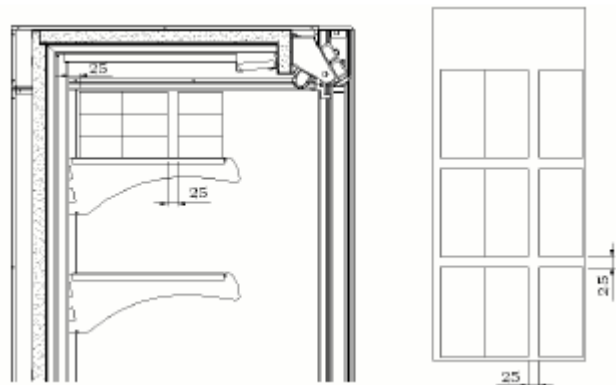

Undgå at overbelaste hylderne, respekter vægtgrænsen.

70 cm køler – 30 kg pr hylde  
90 cm køler – 30 kg pr. hylde  
130 cm køler – 40 kg pr. hylde  
150 cm køler – 40 kg pr. hylde  
190 cm køler – 60 kg pr. hylde  
250 cm køler – 40 kg pr hylde

## Betjeningsvejledning

### Vedligeholdelse

Tjek regelmæssigt ledninger og kontakten i væggen. Ring til kvalificeret assistance, hvis de er skadede.

Træk altid stikket ud af stikkontakten før enhver rengøring af enheden påbegyndes.

Mindst en gang om måneden rengøres kondensatoren med en blød børste eller en støvsuger. Støv og skidt hæmmer en god luftcirkulation. En tilsmudset kondensator nedsætter kølerens ydeevne og øger energiforbruget.

For at nå ind til kondensatoren, fjernes beskyttelsesgitteret, Rengør kondensatoren forsigtigt (undgå at berøre andre komponenter) og sæt gitteret på plads.

For at sikre en lang holdbarhed af enheden, skal den rengøres regelmæssigt, på følgende måde:

- Træk stikket ud
- Fjern alle produkter
- Rengør alle overflader med lunkent vand tilsat 5 % neutralt vaskemiddel.
- Aftørres godt med en blød klud og undgå at efterlade nogen rester.
- Rengør glasset med rengøringsmiddel.
- Der må under ingen omstændighed bruges rengøringsmidler med alkohol, sprit eller opløsningsmiddel, på plastik og de malede overflader.  
(Dette gælder ikke glasset)

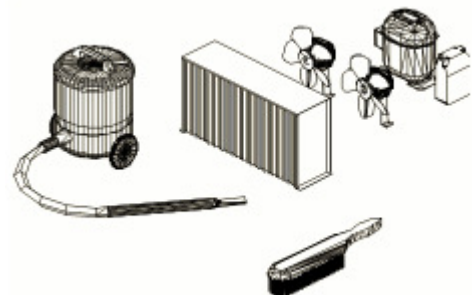
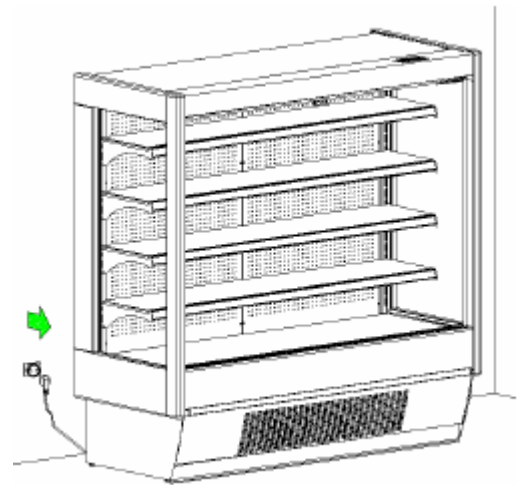

## Betjeningsvejledning

### Automatisk genfordampning af tøvand

Hvis køleren er udstyret med automatisk genfordampning af tøvand (kit med elektrisk modstand) kontrolleres vandbakken regelmæssigt, da der kan ligge vand i, som sammen med støv og fedt vil være nødvendigt at gøre rent og tømme.

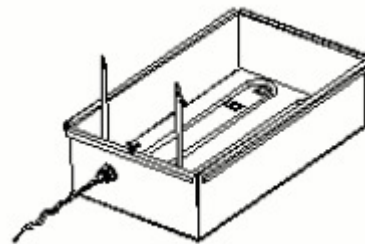

### Udskiftning af LED lys

Træk stikket ud af stikkontakten.

Løsn LED belysningen ved hjælp af en skruenøgle

LED lampen løsnes fra klammerne og udskiftes. Kontakten er på kontrolpanelet.

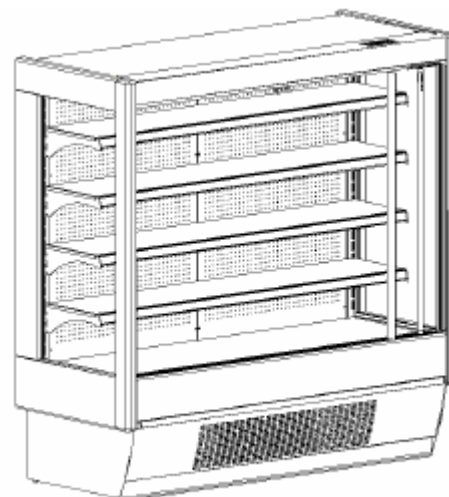
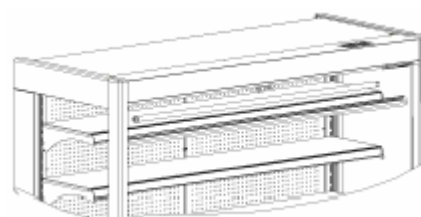

### Enheder med separat kompressor

Hvis enheden er med separat kompressor, så er alle vejledninger vedrørende ventilation på indbyggede kompressorer ikke længere gældende, men vi anbefaler, at kompressoren placeres på et sted med god luftcirkulation. Alle andre henvisninger om vedligeholdelse skal overholdes.





## Betjeningsvejledning

### Styring

Øverst til højre på fronten af enheden er kontrolpanel placeret. Dækslet må aldrig fjernes. Der er risiko for at det bliver beskadiget

1- Digital styring CAREL HACCP

### Betjening af CAREL HACCP Digital styring

Tryk knap  (2) i mindst 1 sekund for at ændre 0 setpunktet. Brug  (3) eller  (4) indtil den nye værdi er nået. Tryk  (2) for at bekræfte

NB: For mere information kontakt en autoriseret tekniker

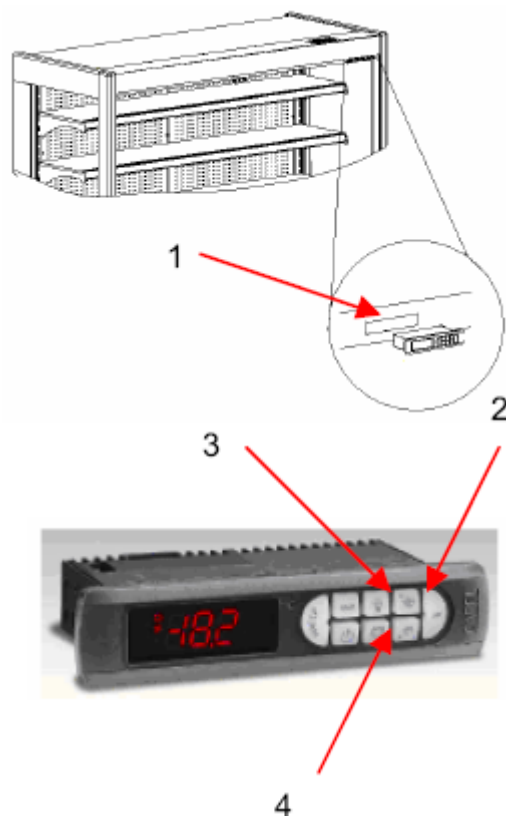

### Temperaturområde

Skab	Temperatur (°C)	Klimaklasse
MPL / MP SL* / MPSSBL* - Mejeri Skab 70/90/130/150/190/250	3 / 6	3M2
MPC / MP SC* / MPSSBC* - Kød og fjerkræ Skab 70/90/130/150/190/250	0 / 3	3M1

## Betjeningsvejledning

### Anbefalede produkter

**MPL / MPLS / MPSSBL**  
Mejeri produkter  
Drikkevare

**MPC / MPSC / MPSSBC**  
Fjerkræ  
Kød

### Den rette afskaffelse af dette produkt

Uanset hvornår man bestemmer sig for, at man ikke længere ønske at bruge produktet eller ønsker at anskaffe et nyt, bør det bortskaffes i henhold til gældende regler.

Før produktet bortskaffes bør kølemidler og olien fra kølesystemet fjernes af en tekniker.



Glem ikke, at efter demonteringen skal alle dele separeres, plast, aluminium, gummi, glas, metal osv.

**Bemærk:** De bør sætte dem i forbindelse med et firma som er specialiseret i denne slags opgaver.

### Ved nødsituationer

I tilfælde af brand, brug en kemisk pulverslugker og sigt på flammerne

## Betjeningsvejledning

### Generelle problemer

Problem	Mulig grund	Løsning
Kompressoren starter ikke efter 2 minutter?	Kablet er ikke sat i stikkontakten	Sæt kablet i en stikkontakt med den rette spænding. Se afsnit vedr. elektriske anvisninger. Såfremt enheden er forberedt til disse værdier/forsyninger.
	Stikkontakten er slukket	Tænd for kontakten.
	Enheden er i stykker	Ring efter en kølemontør.
Kompressoren stopper aldrig?	Kondensatoren er beskidt	Rengør kondensatoren med en blød børste eller en støvsuger
	Kølemiddel mangler	Ring efter en kølemontør
	Den digitale styring er ikke indstillet rigtigt eller er skadet	Ring efter en kølemontør
	Fordamperen er fuld af is	Afrim enheden
Enheden når ikke den programmerede temperatur?	Kondensatoren er beskidt	Rengør kondensatoren med en blød børste eller en støvsuger
	Kølemiddel mangler	Ring efter en kølemontør
	For mange produkter i enheden	Fjern nogle af produkterne
	Fordamperen er fuld af is	Afrim enheden
Lyset virker ikke?	Afbryderen til lyset på kontrolpanelet er slukket	Tænd for lyset på kontrolpanelet
	Glimtænderen eller pærerne er beskadigede	Udskift glimtænderen eller pærerne
	Det elektriske kredsløb er beskadiget	Kontakt en kølemontør
Støjniveauet er forhøjet?	Kondensatoren er beskidt	Rengør kondensatoren med en blød børste eller en støvsuger
	Fordamperen er fuld af is	Afrim enheden
	Kompressoren er beskadiget	Kontakt en kølemontør
Enheden spilder vand	Tøvandbakken er fuld	Tøm bakken
	Fordamper modstanden er beskadiget	Kontakt en kølemontør
	Niveau føleren er beskadiget	Kontakt en kølemontør

**Betjeningsvejledning**

Importør i Danmark:



**DÆNCKER**

Dæncker Køleinventar ApS

Fynsvej 9

DK-5400 Bogense

Tlf: +45 6481 3111

[www.daencker.dk](http://www.daencker.dk)

[Info@daencker.dk](mailto:Info@daencker.dk)