

# Prisliste maj 2022

Roll-In  
indkørings-køleskabe og  
Pass-Through  
gennemkørings-køleskabe

**coldline**

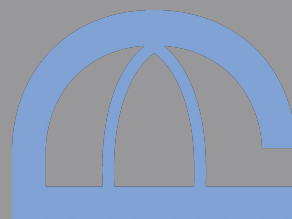

**DAEMCKER**



Hos Coldline skaber vi teknologier,  
der forenkler det daglige arbejde for  
kokke, konditorer, bagere,  
ismagere og pizzabagere.



# Indholdsfortegnelse

Om Coldline	7
Innovation og teknologi	8
Roll-In indkørings-køleskabe og	
Pass-Through gennemkørings-køleskabe	9
Almindelige salgs- og leveringsbetingelser	19



# Kultur og teknologi



## **Den menneskelige faktor**

Ved Coldline værdsætter vi dialogen med de mænd og kvinder som arbejder i køkkenet. Dialogen hjælper os med at udvikle ideer og teknologier, som gør os i stand til at forbedre vores produkter.

## **“Kold” kultur**

I vores laboratorium overvåger vi vores apparater under ekstreme forhold. Dette sikrer, at de vil være i stand til at fungere optimalt, selv når de bruges intensivt. Vi udsætter dem for streng "feltafprøvning" på vores moderne madlavningscenter, hvor vores gruppe af virksomhedskokke godkender alle vores produkter.

## **100% integreret proces - fra forskning til produktion**

Forskning, udvikling, design og produktion gennemføres udelukkende på vores fabrikker i Torreglia i Italien. Alle forretningsprocesser er baseret på principperne om pålidelighed, effektivitet og energibesparelser.

# Cosmo

## - det eksklusive Coldline overvågningsystem

### **Hvad er Cosmo?**

Cosmo er en innovativ Wi-Fi-teknologi, der giver dig mulighed for at forbinde alle Coldline apparater i dit køkken til en Cosmo HUB (Denne option er mulig indenfor Coldlines produktserier: MODI, VISION og LEVTRONIC) og overvåge dem fra din Smart-Phone.

### **Ingen stress**

Dine kølemøbler arbejder non-stop 24 timer i døgnet. Kvaliteten af den mad, du har udvalgt afhænger af en perfekt køling. Cosmo registrerer eventuelle fejl ved strømudfald eller forkert brug af kølemøblet og sender øjeblikkeligt en besked til din Smart-Phone.

### **Effektiviteten overvåges**

Cosmo sammenligner konstant ydelsen på dit Coldline-apparat med de ideelle parametre. I tilfælde af betydelige afvigelser foreslås ændringer for at sikre kølemøblets bedste ydeevne.

### **Softwaren opdateres løbende**

Når dit kølemøbel er forsynet med Cosmo-software modtager det periodiske opdateringer i takt med den nyeste udvikling.

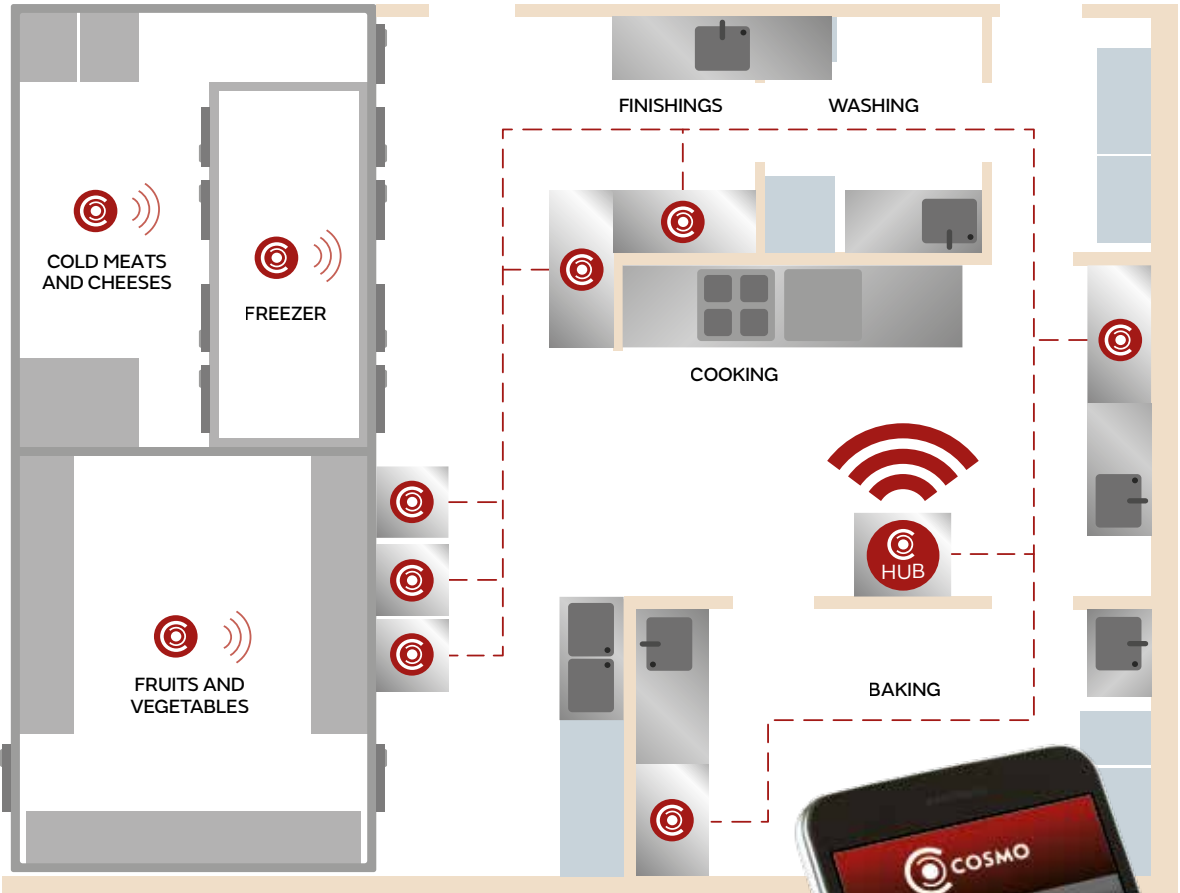



# Roll-In indkørings-køleskabe og Pass-Through gennemkørings-køleskabe - Kulde i bevægelse

I kantiner, storkøkkener og cateringfirmaer spiller håndteringen af plader og bakker en vigtig rolle i organiseringen af arbejdet.

Kølingen gøres praktisk med rustfri vogne, så bakker og kantiner nemt kan transporteres direkte ind på køl.

Roll-In indkøringskøleskabet har en dør på fronten, mens Pass-Through gennemkøringskøleskabet har døre på såvel front som bagside.

Disse skabe er designet til at hjælpe med at reducere servicetider og forbedre den samlede effektivitet i køkkenet.

Køleskabene kan leveres med isolerede døre eller glasdøre til 1 eller 2 vogne, hver med plads til 20 GN 2/1 hylder, bakker eller kantiner.

# Roll-In og Pass-Through teknologi



## Vigtigste funktioner og fordele

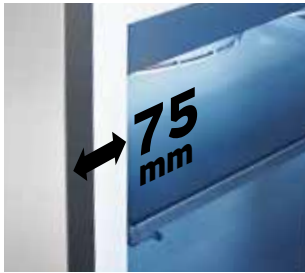

**75 mm isolationstykkelse**  
CFC/HCFC fri isolation for forbedret termisk effektivitet.



**Brugervenlig styring**  
Elektronisk styring med et simpelt og funktionelt design, som er nemt at betjene.



**Dørlås og stop**  
Vendbar dør med lås og selvslukkende dør ved åbning under 105°. Ved en åbningsvinkel på over 105° holdes døren åben.



**Udskiftelige tætningslister med høj isoleringsevne**  
Specialdesignede tætningslister, som isolerer 35% bedre end traditionelle lister.



**Indkøringsvogn / trolley**  
Roll-In og Pass-Through modellerne rummer indkøringsvogn(e) GN 2/1 med dimensionerne L 598, D 660, H 1630 mm. Trolley medfølger ikke køleren som standard, men kan tilkøbes.



**Bumpers til beskyttelse**  
Specielle bumpers indvendigt i kølerne afbøder for buler, hvis indkøringsvognen støder på.



**Rustfrit gulv og opkørselsrampe**  
Gulv og opkørselsrampe er udført i AISI 304 rustfrit stål.



**Belysning**  
LED-lampe installeret øverst i skabet.

## Andre egenskaber

Udvendig og indvendig i AISI 304 Cr-Ni 18/10 rustfrit stål. Udvendig bagside og kompressorafsnit i galvaniseret stål

Afrundede hjørner for nem rengøring

Automatisk genfordampning af tøvand

Miljøvenligt kølemiddel  
R290 = GWP 3

Coated fordamper for at modvirke tæring

Ventileret køling

Hot-gas afrimning

Konstrueret til effektiv drift i klimaklasse 5 (isolerede døre) / 4 (glasdøre)

Temperatur og åbendør-alarm

MODBUS-RT forbindelse

Cosmo wi-fi overvågningssystem (option)

Dybde 815 mm

-2°+8°C



Indbygget kompressor	Trolley 598 x 660 x 1630 mm	Gas	Bruttovægt	Dimensioner i mm	DKK
<b>J100/1M</b>	7.531,00 ekskl. moms	Kølemiddel	140	810x815x2115	Ekskl. moms og afgifter
J11100200101		R290			<b>36.018,00</b>

J100/1M - modellen har 1 stk. rustfri dør

[KLIK FOR DATABLAD](#)

El-tilslutning	220/240V - 50Hz
Optagen effekt	390 W - 1,8 A
Kolekapacitet	713 W*

\* Ford. -10°C kondens. 55°C



Ventileret køling



Hot gas afrimning



Automatisk genfordampning af tøvand

75

75 mm isolationstykkelse



Lås



LED lys



Klimaklasse 5



Energibesparende

-2°+8°C



Indbygget kompressor	Trolley 598 x 660 x 1630 mm	Gas	Bruttovægt	Dimensioner i mm	DKK
<b>J100/1MV</b>	7.531,00 ekskl. moms	Kølemiddel	155	810x815x2115	Ekskl. moms og afgifter
J11100200601		R290			<b>41.202,00</b>

J100/1MV - modellen har 1 stk. glassdør

[KLIK FOR DATABLAD](#)

El-tilslutning	220/240V - 50Hz
Optagen effekt	390 W - 1,8 A
Kolekapacitet	713 W*

\* Ford. -30°C kondens. 55°C

Displayskabe med glassdør



Ventileret køling



Hot gas afrimning/elektrisk afrimning (remote)



Automatisk genfordampning af tøvand

75

75 mm isolationstykkelse



LED lys



Klimaklasse 4



Energibesparende

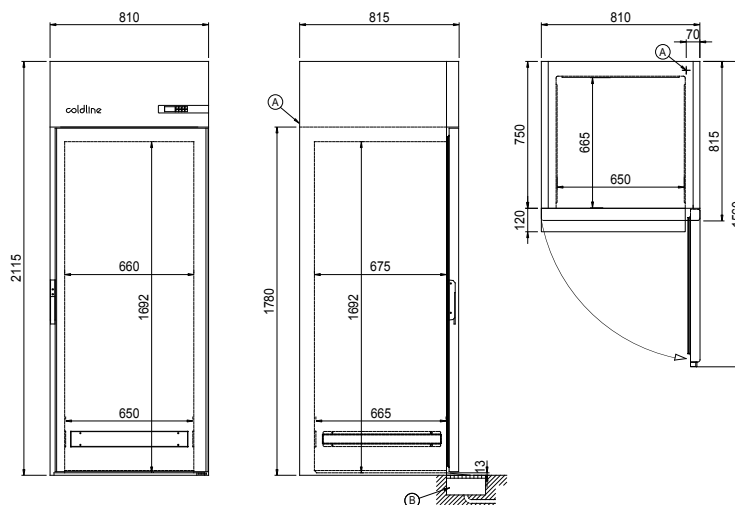

A	Kabeludgang - stik
B	Tøvandsaflob (anbefales)

-2°+8°C



Plug-In

Indbygget kompressor



Trolley 598 x 660 x 1630 mm

Gas  
Kølemiddel

Bruttovægt

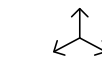

Dimensioner i mm

DKK

Ekskl. moms og afgifter

**J160/2M**

J111602002

7.531,00 ekskl. moms

R290

220

1620x815x2115

48.702,00

J160/2M - modellen har 2 stk. rustfrie døre

[KLIK FOR DATABLAD](#)

El-tilslutning	220/240V - 50Hz
Optagen effekt	390 W - 1,8 A
Kølekapacitet	713 W*

\* Ford. -10°C kondens. 55°C



Ventileret køling

Hot gas afrimning/  
elektrisk afrimning (remote)Automatisk genfordampning  
af tøvand 75

75 mm isolationstykkelse



Lås



LED lys



Klimaklasse 5



Energibesparende

-2°+8°C



Plug-In

Indbygget kompressor



Trolley 598 x 660 x 1630 mm

Gas  
Kølemiddel

Bruttovægt

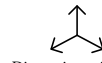

Dimensioner i mm

DKK

Ekskl. moms og afgifter

**J160/2MV**

J111602007

7.531,00 ekskl. moms

R290

250

1620x815x2115

59.077,00

J160/2MV - modellen har 2 stk. glasdøre

[KLIK FOR DATABLAD](#)

El-tilslutning	220/240V - 50Hz
Optagen effekt	390 W - 1,8 A
Kølekapacitet	713 W*

\* Ford. -30°C kondens. 55°C

Displayskabe med glasdør



Ventileret køling

Hot gas afrimning/  
elektrisk afrimning (remote)Automatisk genfordampning  
af tøvand 75

75 mm isolationstykkelse



LED lys



Klimaklasse 4



Energibesparende

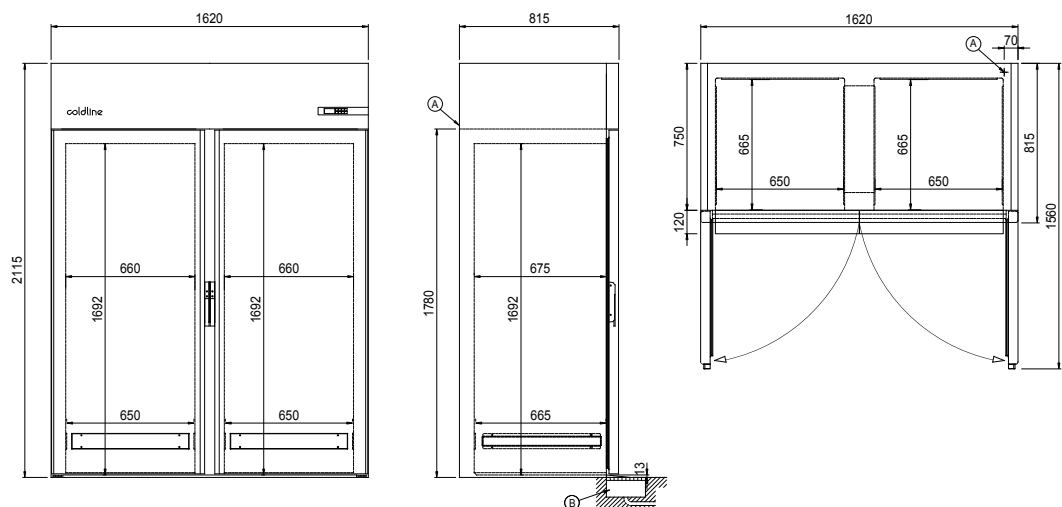

A Kabeludgang - stik

B Tøvandsaflob (anbefales)

Dybde 880 mm

-2°+8°C



Indbygget kompressor Trolley 598 x 660 x 1630 mm	Gas Kølemiddel	Bruttovægt	Dimensioner i mm	DKK
<b>J110/2M</b>				
J12110200201	7.531,00 ekskl. moms	R290	150	810x880x2115



J110/2M - modellen har 2 stk. rustfrie døre

[KLIK FOR DATABLAD](#)

El-tilslutning	220/240V - 50Hz
Optagen effekt	390 W - 1,8 A
Kølekapacitet	713 W*

\* Ford. -10°C kondens. 55°C



Ventileret køling



Hot gas afrimning/  
elektrisk afrimning (remote)



Automatisk genfordampning  
af tøvand

75

75 mm isolationstykkelse



Lås



LED lys



Klimaklasse 5



Energibesparende

-2°+8°C



Indbygget kompressor Trolley 598 x 660 x 1630 mm	Gas Kølemiddel	Bruttovægt	Dimensioner i mm	DKK
<b>J110/2MV1</b>				
J12110200301	7.531,00 ekskl. moms	R290	165	810x880x2115



J110/2MV1 - modellen har 1 stk. glasdør og 1 stk. rustfri dør

[KLIK FOR DATABLAD](#)

El-tilslutning	220/240V - 50Hz
Optagen effekt	390 W - 1,8 A
Kølekapacitet	713 W*

\* Ford. -30°C kondens. 55°C

Displayskabe med glasdør



Ventileret køling



Hot gas afrimning/  
elektrisk afrimning (remote)



Automatisk genfordampning  
af tøvand

75

75 mm isolationstykkelse



LED lys



Klimaklasse 4



Energibesparende

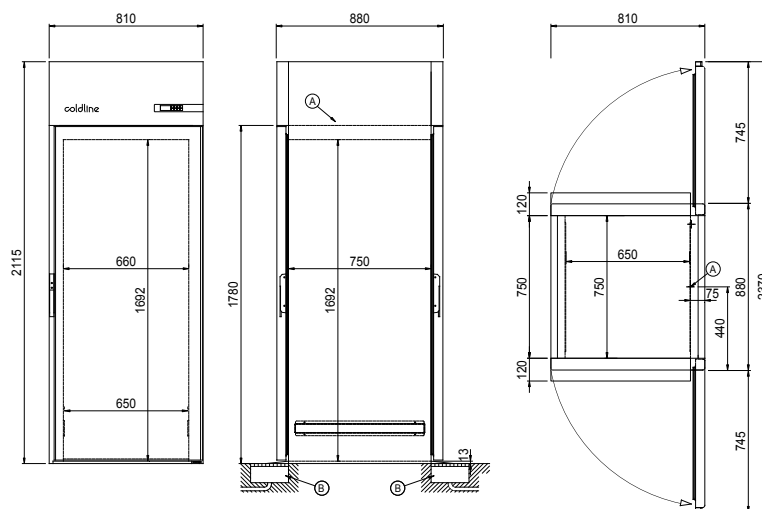

A	Kabeludgang - stik
B	Tøvandsaflob (anbefales)

-2°+8°C



Plug-In Indbygget kompressor <b>J170/4M</b> J12170200401	Trolley 598 x 660 x 1630 mm 7.531,00 ekskl. moms	Gas Kølemiddel R290	Bruttovægt 230	Dimensioner i mm 1620x880x2115	DKK Ekskl. moms og afgifter <b>57.350,00</b>

J170/4M - modellen har 4 stk. rustfrie døre

[KLIK FOR DATABLAD](#)

El-tilslutning	220/240V - 50Hz
Optagen effekt	390 W - 1,8 A
Kølekapacitet	713 W*

\* Ford. -10°C kondens. 55°C

- Ventileret køling
- Lås

- Hot gas afrimning/  
elektrisk afrimning (remote)
- LED lys

- Automatisk genfordampning af tøvand **75** 75 mm isolationstykkelse
- Klimaklasse 5
- Energibesparende

-2°+8°C



Plug-In Indbygget kompressor <b>J170/4MV2</b> J12170200501	Trolley 598 x 660 x 1630 mm 7.531,00 ekskl. moms	Gas Kølemiddel R290	Bruttovægt 260	Dimensioner i mm 1620x880x2115	DKK Ekskl. moms og afgifter <b>62.532,00</b>

J170/2MV2 - modellen har 2 stk. glasdøre og 2 stk. rustfrie døre

[KLIK FOR DATABLAD](#)

El-tilslutning	220/240V - 50Hz
Optagen effekt	390 W - 1,8 A
Kølekapacitet	713 W*

\* Ford. -30°C kondens. 55°C

- Ventileret køling
- LED lys

- Hot gas afrimning/  
elektrisk afrimning (remote)
- Klimaklasse 4

- Automatisk genfordampning af tøvand **75** 75 mm isolationstykkelse
- Energibesparende

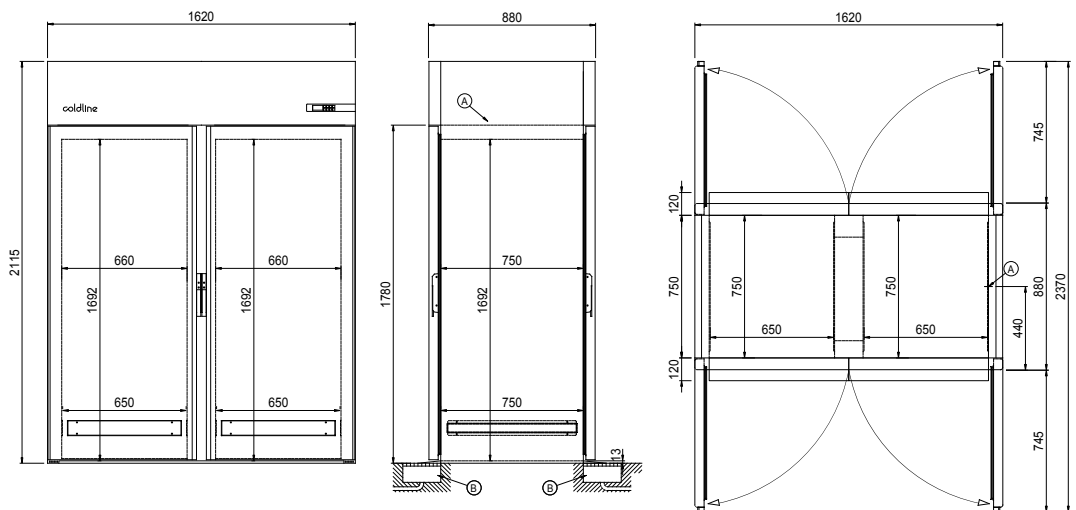

- A** Kabeludgang - stik
- B** Tøvandsafløb (anbefales)

		Roll-in	Pass through
	Indkøringsvogn / trolley GN 2/1 20 bakker 598x660x1630 mm O660904020 DKK 9.982,00	■	■
60 Hz	Special spænding 220V/60 Hz Pristillæg 5%	■	■
	Andre special spændinger  På forespørgsel	■	■
	Cosmo connection kit for 1 styring* O92050002001 DKK 1.787,00	■	■

\* Cosmo HUM (MODI, LEVTRONIC, VISION) er påkrævet for fjernovervågning af Roll-In og Pass-Through modeller

■ Tilgængelig  
– Ikke tilgængelig

# Almindelige salgs- og leveringsbetingelser

## Gældende fra 01/07/2021 (version 1 rev. 07/2021)

### 1 Generelt

Alle aftaler vedrørende leverancer indgås mellem Dæncker Køleinventar ApS (Herefter DKA) og Køber er underlagt følgende salgs- og leveringsbetingelser (Herefter Betingelser). Ordrebekræftelsen og disse Betingelser udgør hele aftalen mellem DKA og Kunden. Eventuelle ændringer af aftalen skal foretages skriftligt og godkendes af begge parter.

### 2 Tilbud

DKA's skriftlige tilbud, der ikke angiver en acceptfrist, bortfalder, hvis overensstemmende accept ikke er kommet frem til DKA inden 30 dage fra tilbuddets datering. Mundtlige tilbud skal accepteres straks. DKA's tilbud afgives med forbehold for mellemsalg. DKA er berettiget til, til enhver tid, at trække et tilbud tilbage på grund af prisforhøjelser eller ændringer af leverancen.

### 3 Priser

Alle priser er, medmindre andet er angivet, angivet i danske kroner ab lager og ekskl. moms, told, skatter samt andre afgifter. Såfremt priserne for den tilbudte eller aftalte leverance ændres, som følge af ændringer i indkøbspriser, råvarepriser, valutakurser, fragt, told, skatter, afgifter o.l., er DKA berettiget til at ændre de overfor Køber tilbudte og/eller aftalte priser. Leverancer der ikke er omfattet af et bindende tilbud, faktureres til de på leveringsdagen gældende priser.

### 4 Betaling

Betaling skal ske i henhold til den angivne forfaldsdag på udstedt faktura. Ved forsinket betaling beregnes morarente på 2 % pr. påbegyndt måned fra forfaldsdagen at regne. Betaling ved modregning kan ikke finde sted, hvis modkravet er omtvistet. Manglende overholdelse af DKA's betalingsvilkår anses som væsentlig misligholdelse, der berettiger DKA til at standse yderligere leverancer, opsige aftalen samt til at kræve ethvert tilgodehavende, forfaldent som ikke forfaldent, indbetalt straks. For hver udsendt rykkerkrivelse opkræves et rykkergebyr i henhold til rentelovgivningen. Derudover pålægges kompensationsgebyr.

### 5 Produktinformation og -ændringer

Alle oplysninger om vægt, dimensioner, kapacitet, data om teknik og anden art samt priser, som anført i kataloger, prospekter, cirkulærer, annoncer, billedmateriale og prislister er omtrentlige. Oplysningerne er kun bindende i det omfang, der udtrykkeligt af DKA skriftligt henvises hertil. DKA forbeholder sig ret til uden varsel at foretage ændringer i alle oplysninger og informationer, herunder i tekniske specifikationer, hvis dette kan ske uden væsentlig ulempe for Køber. Tegninger, specifikationer og lignende, som er udleveret af DKA før eller efter aftalens indgåelse, forbliver DKA's ejendom og må ikke videregives uden DKA skriftlige samtykke.

### 6 Returvarer

Varer modtages kun retur, såfremt dette skriftligt er aftalt mellem parterne. Det er under alle omstændigheder en betingelse for kreditering af returnerede varer, at disse er kurante, i ubeskadiget stand og i original ubrudt emballage.

### 7 Levering og forsendelse

Alle leverancer sker med salg ab lager, medmindre andet er aftalt. Alle forsendelser, der foretages af DKA selv, er betinget af, at aflæsningsstedet er tilgængeligt ad farbar vej. Køber er ansvarlig for omgående aflæsning og eventuel ventetid og merfragt sker for Købers regning. Alle vareleverancer/ordrer er uden montage, medmindre andet fremgår særskilt af tilbud og ordrebekræftelse.

### 8 Emballage

Emballage er ikke inkluderet i DKA salgspriser eller tilbudspriser, medmindre andet er angivet.

### 9 Leveringstid

Oplyste leveringstider er fastsat af DKA efter bedste skøn i overensstemmelse med de forhold, der forelå ved tilbuddets fremsættelse og/eller aftalens indgåelse. Såfremt leveringstiden er angivet som et bestemt antal dage eller uger, regnes perioden fra det tidspunkt, hvor DKA har modtaget samtlige de for ordrens udførelse nøjagtige oplysninger fra Køberen, herunder godkendelse af eventuelle fremsendte tegninger. Medmindre andet er aftalt kan DKA frit afvige med hensyn til leveringsdagen. Det gælder også leveringstider angivet i tilbud. Køber kan ikke af den årsag opsige aftalen eller kræve erstatning overfor DKA. Levering til den ændrede leveringstid anses i enhver henseende for rettidig. DKA skal hurtigst muligt meddele Køber om ændringer i leveringstiden.

### 10 Reklamation og mangler

Ved varemottagelse skal Køber gøre anmærkning på fragtbrevet, hvis der er synlige skader. Hvis Køber vil påberåbe sig en mangel, skal Køber straks efter mangler er opdaget, dog senest 5 dage efter modtagelse, give DKA meddelelse herom med angivelse af, hvori manglen består. Såfremt Køber ikke reklamerer som anført, kan Køber ikke senere gøre manglen gældende. Køber har 12 måneders reklamationsret på konstruktions-, fabrikations-, eller materialefejl. Forandring af eller indgreb i det solgte uden DKA's samtykke fratager DKA for ethvert ansvar og enhver forpligtelse.

Inden for et tidsrum af 12 måneder fra levering forpligter DKA sig til, vederlagsfrit for Køber - efter DKA's valg - enten at ombytte eller at reparere komponenter eller dele, som viser sig at være mangelfulde på grund af fabriktionsfejl. Denne forpligtelse gælder ikke for leverede termometre, plastvarer, glasvarer, lyskilder samt for opståede lakskader. Alle udgifter herudover, såsom udgifter til demontering, forsendelse til og fra DKA's adresse og videre til producenten, montering, kølemiddel mv. afholdes af Køber.

I tilfælde af omlevering skal Køber - medmindre andet aftales - stå for bortskaffelse af de mangelfulde dele.

Køber kan ikke gøre andre mangelbeføjelser gældende end de ovenfor nævnte, og Køber kan således ikke hæve købet, kræve forholdsmæssigt afslag eller erstatning for nogen form for tab eller udgift (herunder omkostninger, der er forbundet med en opstået mangel og en heraf følgende omlevering eller reparation, herunder transport, ventepenge, diæter, logi samt omkostninger ved blotlægelse eller tilgængeliggørelse af defekte dele, er således DKA uvedkommende), som en mangel, og udbedringen heraf, måtte have forårsaget. Betaling for nye dele debiteres Køber og krediteres på ny, når defekte dele modtages af DKA og producenten har godkendt, at der foreligger konstruktions-, fabrikations- eller materialefejl.

### 11 Ejendomsforbehold

DKA forbeholder sig ejendomsretten til det solgte, indtil hele købesummen er betalt eller der er stillet den aftalte sikkerhed. Når Køber har betalt eller stillet aftalt sikkerhed for alle skyldige beløb, og ejendomsretten til salgsgenstanden er overgået til Køber, skal DKA efter påkrav fra Køber bekræfte dette.

### 12 Specialdesign og tegninger

Alle specialdesign og lignende, der anvendes til produktion af leverancen forbliver DKA's ejendom, medmindre det af aftale eller faktura fremgår, at Køber har erhvervet retten hertil. Det kan aftales, at Køber betaler et bidrag til specialdesign og lignende. Et sådan bidrag medfører ikke, at ejendomsretten helt eller delvist overgår til Køber.

Tegninger eller andet, der er leveret af Køber til brug for fremstilling af leverancer forbliver Købers ejendom. Køber bærer risikoen for det pågældendes undergang hos DKA, hvorfor Køber selv skal sørge for forsikring. DKA har ret til at udøve tilbageholdsret over det udleverede som sikkerhed for betaling af udestående forfaldne og ikke forfaldne fordringer.

### 13 Ansvarsbegrænsning

For krav, som vedrører DKA's opfyldelse eller manglende opfyldelse af sine forpligtelser, er Køber berettiget til erstatning for direkte tab med følgende begrænsninger: DKA's erstatningsansvar er begrænset til direkte skader/tab, og er – uanset årsag og uanset kravets art – begrænset til det beløb, der er faktureret for den ydelse, der forårsagede skaden/tab og er årsag til eller direkte forbundet med erstatningskravet.

DKA er under ingen omstændigheder erstatningsansvarlig overfor Køber for tabt fortjeneste, varetab, tabte besparelser eller andre indirekte tab eller følgeskader, der skyldes anvendelse af det solgte eller manglende mulighed for at anvende dette, uanset om DKA er blevet informeret om sådanne kravsmulighed.

### 14 Force majeure

DKA er ikke erstatningsansvarlig overfor Køber for tab, der hidrører fra omstændigheder af usædvanlig art og som hindrer, besværliggør eller fordyrer aftalens opfyldelse, såfremt disse indtræder efter tilbuddets fremsættelse og ligger uden for DKA kontrol, herunder: Arbejdskonflikter (strejker og lockouts), ildsvåde, krig, oprør, indre uroligheder, vejrlig og naturkatastrofer, valutarestriktioner, offentligt beslaglæggelse, import- eller eksportforbud, afbrydelse af den almindelige samfærdsel, herunder energiforsyning, væsentlige pris- og/eller afgiftsforhøjelser, valutaudsving, produktions- og leveringsvanskeligheder, der skyldes forhold, der ikke kan bebrejdes DKA samt indtrædelse af force majeure og/eller hard ship hos relevante underleverandører.

### 15 Produktansvar

For produktansvar hæfter DKA og/eller er DKA ansvarlig i overensstemmelse med dansk rets bestemmelser om produktansvar. Køber skal straks underrette DKA, hvis tredjemand gør produktansvar gældende overfor Køber. I det omfang intet andet følger af uravagelige regler, er DKA ikke ansvarlig for driftstab, avancetab eller andre indirekte tab. DKA's produktansvar kan beløbsmæssigt ikke overstige dækningen på DKA's produktansvarsforsikring.

DKA er kun ansvarlig for skade på person forårsaget af en defekt ved det af DKA leverede produkt i det omfang, dette følger af uravagelig lovgivning om produktansvar. DKA's ansvar omfatter kun det af DKA leverede produkt og ikke produkter, som måtte blive fremstillet helt eller delvist af det af DKA leverede. DKA er ikke ansvarlig for skade på ting og fast ejendom forårsaget af DKA's produkter. I tilfælde af at DKA's produkter indgår i fremstillingen af et nyt produkt som komponent, ingrediens eller del af det nye produkt, er DKA ikke ansvarlig for tab som følge af, at det således fremstillede produkt må kasseres, repareres, eller er blevet dyrere at fremstille eller bearbejde eller mindre værd som følge af mangler ved det af DKA leverede.

Køberen skal holde DKA skadesløs i den udstrækning DKA pålægges ansvar overfor tredjemand for sådan skade og sådant tab, som DKA ikke er ansvarlig for overfor Køberen i henhold til de to afsnit ovenfor.

Bliver DKA sagsøgt af tredjemand i anledning af produktansvar, accepterer Køber at kunne blive admitteret under sagen eller sagsøgt ved den domstol eller voldgiftsret, som behandler sagen.

### 16 Tvister, lovvalg og værneting

Tvister mellem parterne, der ikke kan afgøres i mindelighed, skal afgøres ved DKA's værneting under anvendelse af dansk ret. Dansk international privatret, der henviser til fremmed ret, samt Den Internationale Købelov (CISG) finder dog ikke anvendelse.

Hvis DKA måtte blive sagsøgt af tredjemand vedrørende skade eller tab, som påstås forårsaget af de leverede varer, skal Køber tåle at lade sig sagsøge af DKA ved den samme domstol.